



LIV HIDRAVLIKA IN KOLESA, d.o.o.

LETNO POROČILO 2010



KAZALO

I UVODNI DEL

- 1.1 FINANČNI POUČENKI O POSLOVANJU V LETU 2010
- 1.2 POMEMBNEJŠI POSLOVNI DOGODKI V LETU 2010
- 1.3 POMEMBNEJŠI POSLOVNI DOGODKI, KI SO NASTALI PO KONCU LETA 2010
- 1.4 PISMO DIREKTORJA
- 1.5 OSEBNA IZKAZNICA DRUŽBE
- 1.6 MAKROORGANIZACIJSKA SHEMA DRUŽBE

II POSLOVNO POROČILO

- 2.1 POSLANSTVO IN VIZIJA DRUŽBE
- 2.2 ANALIZA POSLOVANJA
- 2.3 PRODAJA IN TRŽNI POLOŽAJ DRUŽBE
- 2.4 NABAVA
- 2.5 PROIZVODNJA IN NALOŽBE
- 2.6 DOSEGANJE CILJEV NA PODROČJU KAKOVOSTI
- 2.7 RAZVOJ NOVIH IZDELKOV
- 2.8 INFORMATIKA
- 2.9 FINANČNO UPRAVLJANJE
- 2.10 UPRAVLJANJE S TVEGANJI
- 2.11 PRIČAKOVAN RAZVOJ DRUŽBE V LETU 2011
- 2.12 OKOLJSKA POLITIKA
- 2.13 ZAPOSLENI IN IZOBRAŽEVANJE
- 2.14 ORGANIZACIJSKA KLIMA IN DRUŽBENA ODGOVORNOST

III LETNO RAČUNOVODSKO POROČILO

- 3.1 TEMELJNE RAČUNOVODSKE USMERITVE IN METODE VREDNOTENJA POSTAVK V RAČUNOVODSKIH IZKAZIH
- 3.2 RAČUNOVODSKI IZKAZI S POJASNILI DRUŽBE LIV HIDRAVLIKA IN KOLESA, D.O.O

3.2.1 RAČUNOVODSKI IZKAZI

- 3.2.1.1 Bilanca stanja
- 3.2.1.2 Izkaz poslovnega izida
- 3.2.1.3 Izkaz denarnih tokov
- 3.2.1.4 Izkaz gibanja kapitala

3.2.2 POJASNILA K RAČUNOVODSKIM IZKAZOM

- 3.3 RAČUNOVODSKI KAZALNIKI
- 3.4 POROČILO REVIZORJA
- 3.5 KONSOLIDIRANI RAČUNOVODSKI IZKAZI SKUPINE
- 3.6 POROČILO REVIZORJA

I UVODNI DEL

1.1 FINANČNI POUKARI O POSLOVANJU V LETU 2010

V turbulentnem 2009 letu, ko smo iskali izhod iz primeža gospodarske krize, je družba del delavnosti in delavcev prenesla na družbo LIV NOVA, d.o.o., ki je v njeni 100 % lasti. Posledice teh ukrepov, zaradi pričakovane odprodaje programa hidravličnih dvigal in prenosa delavcev na novega delodajalca (kupca hidravličnih dvigal) nismo v celoti odpravili; del delavci je še vedno zaposlen v družbi LIV NOVA, do.o.o.. Smo mnenja, da je za pošteno predstavitev finančnega stanja družbe LIV HIDRAVLIKA IN KOLESA, d.o.o. potrebno upoštevati podatke iz konsolidiranih računovodskih izkazov Skupine LIV HIDRAVLIKA IN KOLESA in za izračune kazalnikov tudi zaposlene obeh družb, vključenih v konsolidacijo.

Zato, pa tudi zaradi primerljivosti s preteklimi leti, smo v nadaljevanju upoštevali podatke za Skupino (konsolidirane podatke).

POSTAVKE v EUR, oziroma kot je navedeno	2007	2008	2009	2010	IND 10/09
Čisti prihodki iz prodaje	26.146.811	27.639.859	13.011.279	15.111.370	116
Prihodki iz poslovanja	26.536.675	28.616.273	13.480.945	15.893.473	118
Poslovni izid iz poslovanja pred amortizacijo (EBITDA)	1.683.018	2.249.304	-186.167	1.739.326	-934
% v prihodkih iz poslovanja	6,3	7,9	-1,4	10,9	-792
Poslovni izid iz poslovanja (EBIT)	807.174	1.072.407	-1.261.505	719.358	-57
% v prihodkih iz poslovanja	3,0	3,7	-9,4	4,5	-48
Čisti poslovni izid:					
- znesek v EUR	387.369	392.953	-1.908.003	73.488	-4
- % v prihodkih iz poslovanja	1,5	1,4	-14,2	0,5	-3
Bilančna vsota	20.160.974	21.595.754	20.973.273	20.691.519	99
Kapital 31.12.	2.910.747	3.303.700	1.395.699	1.469.187	105
% v virih sredstev	14,4	15,3	6,7	7,1	107
Število zaposlenih:					
- na dan 31.12.	312	309	209	206	99
- iz ur	298	312	259	192	74
Investicije	1.849.706	2.584.350	4.432.284	371.671	8

1.2 POMEMBNEJŠI POSLOVNI DOGODKI V LETU 2010

Za nami je težavno obdobje. Po veliki izgubi v letu 2009 je bilo veliko aktivnosti usmerjenih v zaustavitev negativnih trendov poslovanja, kar nam je tudi uspelo z močno voljo in motiviranimi ter strokovno usposobljenimi zaposlenimi.

Družba je že v letu 2009 pristopila k preoblikovanju strategije, optimiziranju svojega poslovanja in oblikovanju procesne organizacije. Oblikovanje rešitev s tega področja je družba realizirala v letu 2010 skupaj z zunanjim izvajalcem, družbo Agregata d.o.o.. Profitni center Kolesa smo preoblikovali v dva profitna centra: PC Kontejnerska kolesa in PC Industrijska kolesa. V PC Industrijska kolesa, poleg programa industrijskih koles, sodita še program samokolnic in program tehničnih izdelkov.

Vso leto 2010 je zaznamovala odprodaja programa hidravličnih dvigal. Kupec je bil formalno zelo zainteresiran za nakup in je precej zaposloval strokovne službe družbe, jim jemal veliko časa in energije. Januarja 2010 je načrtovana odprodaja tega programa do konca I. poletja. Žal, potencialni kupec se ni držal nobenega dogovora. Po vsakem sklenjenem dogovoru je prišel z novimi zahtevami in zavlačevanjem realizacije sprejetega z obeh strani. Do realizacije odprodaje in prišlo niti septembra niti do konca leta.

1.3 POMEMBNEJŠI POSLOVNI DOGODKI, KI SO NASTALI PO KONCU LETA 2010

Marca 2010 smo se končno razšli z kupcem programa hidravličnih dvigal, saj kupec ni bil pripravljen plačati toliko koliko se je pisno obvezal, da bo plačal. Družba je izpolnila vse pogoje, ki so bili dogovorjeni s potencialnim kupcem in so bili zapisani tudi v notarskem zapisu. Družbi je, kot posledica nespoštovanja dogovorjenega in spreminjanja prodajnih pogojev s strani kupca, pripadla ara, ki je bila deponirana pri notarski pisarni.

1.4 PISMO DIREKTORJA



Za nami je težavno obdobje. Poslovno leto 2010 je bilo v znamenju velikih izzivov. Bilo je leto iskanja poti iz primeža recesije in finančne negotovosti ter pričetka počasnega in nestabilnega globalnega gospodarskega okrevanja.

Trg, na katerem delujemo, je izjemno dinamičen. Z močno voljo, motiviranimi in strokovno usposobljenimi zaposlenimi smo poslovno leto 2010, kljub za nas neugodnem poslovnem okolju, zaključili pozitivno. Ustvarjen dobiček na nivoju Skupine v višini 73 tisoč EUR ocenjujemo kot velik uspeh, glede na izgubo v višini 1,9 mio EUR, ki smo jo ustvarili v letu 2009.

Prihodke iz poslovanja smo v letu 2010 povečali za 18 % v primerjavi s preteklim letom. Že v letu 2009 smo veliko naredili na področju obvladovanja stroškov. Zelo boleč ukrep odpuščanja delavcev s katerim smo konec leta 2009

vsaj delno prilagodili kadrovske kapacitete, je veliko pripomogel boljšim rezultatom v letu 2010. Brez tega ukrepa družba ne bi preživela.

Posledica večje prodaje in manjših stroškov je večja ustvarjena dodana vrednost, in sicer za 27 %.

Žal je to leto tudi zaznamovala rast cen surovin, kar je negativno vplivalo na dosežene rezultate.

V letu 2010 smo realizirali že v letu 2009 začeto preoblikovanje strategije, optimiziranje poslovanja ter oblikovanja procesne organizacije. Profitni center Kolesa smo preoblikovali v dva profitna centra, kar bo omogočalo večjo preglednost poslovanja in hitrejšo odzivnost na nastale odklone od načrtovanih ciljev.

Vso leto je zaznamoval poskus prodaje programa hidravličnih dvigal, s katero smo želeli izboljšati kapitalsko ustreznosti družbe. Do odprodaje programa ni prišlo. Aktivnosti na tem področju bodo nadaljevane v letu 2011.

Poslovni načrt za I. 2011 predvideva rast prodaje, v primerjavi z doseženo v I. 2010, za 31%, posledično so tudi vsi ostali kazalniki ugodnejši kot leto prej. Načrt je zelo ambiciozen, vendar je, glede na trende oživljanja gospodarstva po svetovni krizi, inovativni potencial in izkušnje sodelavcev, uresničljiv.

Pred nami je težko leto. Okrevanje po gospodarski krizi poteka počasi, pridobivanje finančnih sredstev za financiranje dodatnega obsega poslovanja že dolgo ni bilo tako težko. Zato bi se na koncu želel zahvaliti, v svojem imenu in v imenu celotnega posloводства, vsem zaposlenim za trud, dosežene rezultate in za potrpežljivost ter razumevanje za vse ukrepe, ki niso bili popularni, vendar smo prav zaradi njih skupaj obrnili trend poslovanja v pravo smer: od poslovanja z veliko izgubo, smo začeli poslovati pozitivno.

1.5 OSEBNA IZKAZNICA DRUŽBE

Ime družbe	LIV HIDRAVLIKA IN KOLESA, proizvodnja, predelava in trgovina, d.o.o.
Skrajšano ime družbe	LIV HIDRAVLIKA IN KOLESA, d.o.o.
Naslov	Industrijska cesta 2, 6230 Postojna
Direktor družbe	Dr. Boris JELEN
Telefon	05 728 38 45
Telefaks	05 728 37 19
Elektronska pošta	info@livkolesa.si
Spletna stran	www.livhk.si
Šifra dejavnosti	30.920
Davčna številka	S135194405
Matična številka	1317270
Osnovni kapital	2786062
Število zaposlenih 31.12.2010	LIV NOVA d.o.o.: 54; LIV Hidravlika in Kolesa, d.o.o.: 150

1.6 MAKROORGANIZACIJSKA SHEMA DRUŽBE

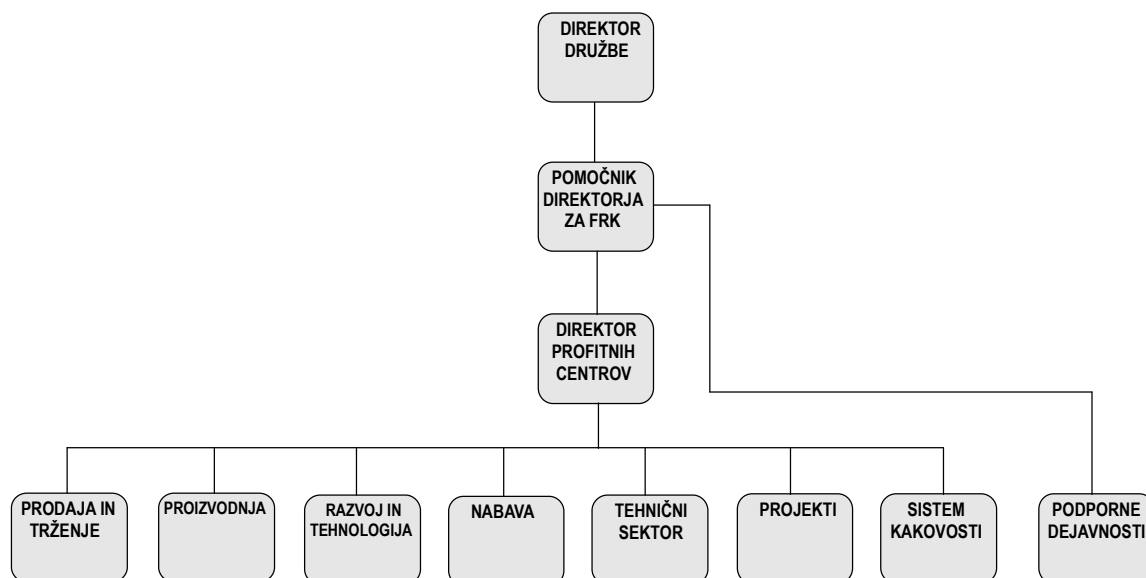

II POSLOVNO POROČILO

2.1 POSLANSTVO IN VIZIJA DRUŽBE

Najpomembnejše točke strateškega delovanja podjetja LIV Hidravlika in Kolesa so naslednje:

poslanstvo: lajšamo transport manjših bremen in povečujemo udobje uporabnikom (PC Kolesa) ter lajšamo dvigovanje večjih bremen (PC Hidravlika)

vizija : postati eden pomembnejših ponudnikov transportnih koles v Evropi (PC Kolesa) ter postati eden vodilnih evropskih ponudnikov hidravličnih dvigal in naprav za manipulacijo s tovari. (PC Hidravlika)

vodilna ideja : avtomatizirati proizvodnjo, dopolniti izdelčni splet s produkti zahtevnejših konstrukcij in tehnologij ter se približati kupcu .

2.2 ANALIZA POSLOVANJA

Splošno poslovno gospodarsko okolje se je po letu 2009, ki je bilo za našo družbo zelo neugodno, umirilo in pokazalo znake oživljanja. Posledice poslovanja v letu 2009 so zelo vplivale na poslovanje leta 2010. Kapitalska neustreznost družbe, ki je posledica ustvarjene izgube v letu 2009, veliko pove o likvidnostnih težavah s katerimi se je družba srečevala tekom celega leta. Da bi popravili likvidnost in izboljšali kapitalsko ustreznost družbe so se lastniki odločila za dezinvestiranje. Kljub temu, da odprodaja programa hidravličnih dvigal ni realizirana nam je uspelo poravnati obveznosti do zaposlenih, dolg do finančnih institucij smo zmanjšali za 814.152 EUR, nekoliko manj uspešni pa smo bili pri plačevanju obveznosti do poslovnih partnerjev. Preživetje družbe **je dokaz naše vzdržljivosti, iznajdljivosti in sposobnosti prilagajanja.**

Tudi leto 2010 je bilo za družbo težko leto. Družba po veliki izgubi ustvarjeni v I. 2009 zaključila poslovno leto s 73 tisoč EUR dobička, kar štejem za velik uspeh..

V letu 2010 smo s prodajo izdelkov in storitev ustvarili 15,1 mio EUR (prihodki iz poslovanja 15,9 EUR), kar je za 16% več kot leta 2009 (prihodki iz poslovanja so bili večji za 18 %). Prodaja bi bila tudi večja, če bi družba imela zadosti sredstev za financiranje dodatnih naročil.

V letu 2009 smo kadrovske kapacitete večinoma prilagodili spremenjenim razmeram na trgu. Število zaposlenih smo zmanjšali od 309 na 209 (stanje na koncu leta 2009 in leta 2010). Število delavcev iz ur je v letu 2010 znašalo 192 v letu 2009 pa 280, kar je za 59 % manj. Večino leta 2009 smo imeli 36 urni teden, večina odpovedi iz poslovnih razlogov pa smo realizirali konec leta. Ukrep odpuščanja delavcev je bil zelo boleč, omogočil pa je preživetje družbe, ohranitev dve tretjini delovnih mest in poslovanje s pozitivno nulo v letu 2010. Pri vseh nadaljnjih izračunih je upoštevano število delavcev iz ur.

V letu 2010 smo ustvarili 15,1 mio EUR čistih prihodkov iz prodaje (prihodki iz poslovanja 15,9 EUR), kar je za 16% več kot leta 2009 (prihodki iz poslovanja so bili večji za 18 %). Prodaja bi bila tudi večja, če bi družba imela zadosti sredstev za financiranje dodatnih naročil.

Prihodki iz poslovanja na zaposlenega so bili v letu 2010 za 78 % večji kot leta 2009; znašali so 78.586 EUR, leta 2009 pa le 46.553 EUR.

Graf 1 : Čisti prihodki od prodaje

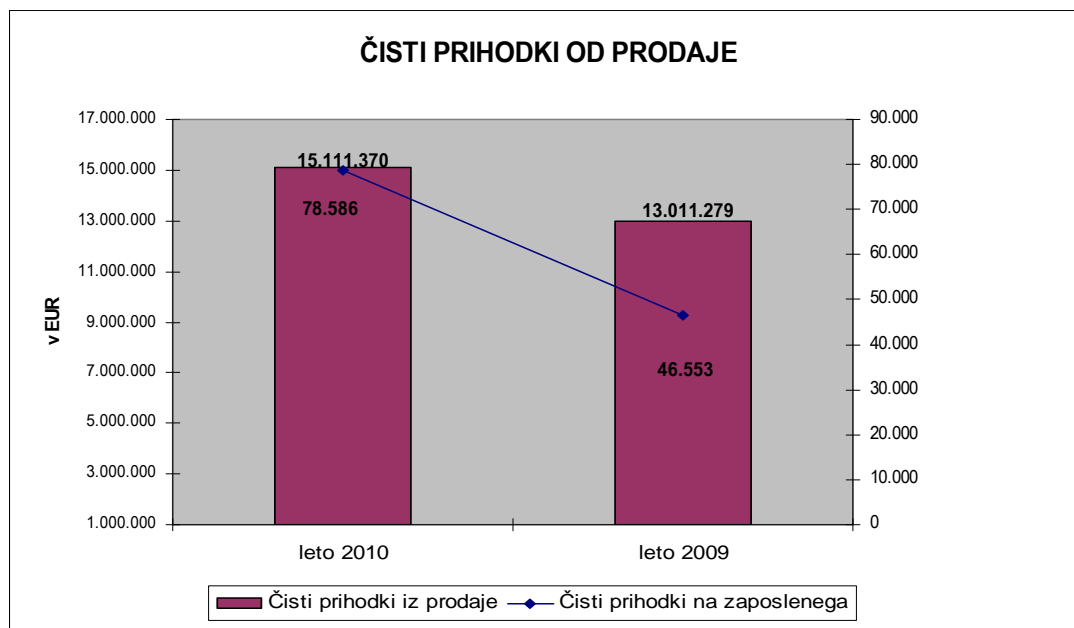

V letu 2009 smo kadrovske kapacitete večinoma prilagodili spremenjenim razmeram na trgu. Število zaposlenih na začetku leta 2009 je znašalo 309 konec leta pa le 209. Povprečno število na podlagi stanja števila delavcev konem meseca je tekom celega leta 2010 209. Z manjšim številom zaposlenih smo realizirali za 16 % več prihodkov iz poslovanja kot leta 2009. Čisti prihodki iz prodaje na zaposlenega so bili v letu 2010 za 69 % večji kot leta 2009; znašali so 78.586 EUR, leta 2009 pa le 46.553 EUR.

Graf 2: Stroški dela

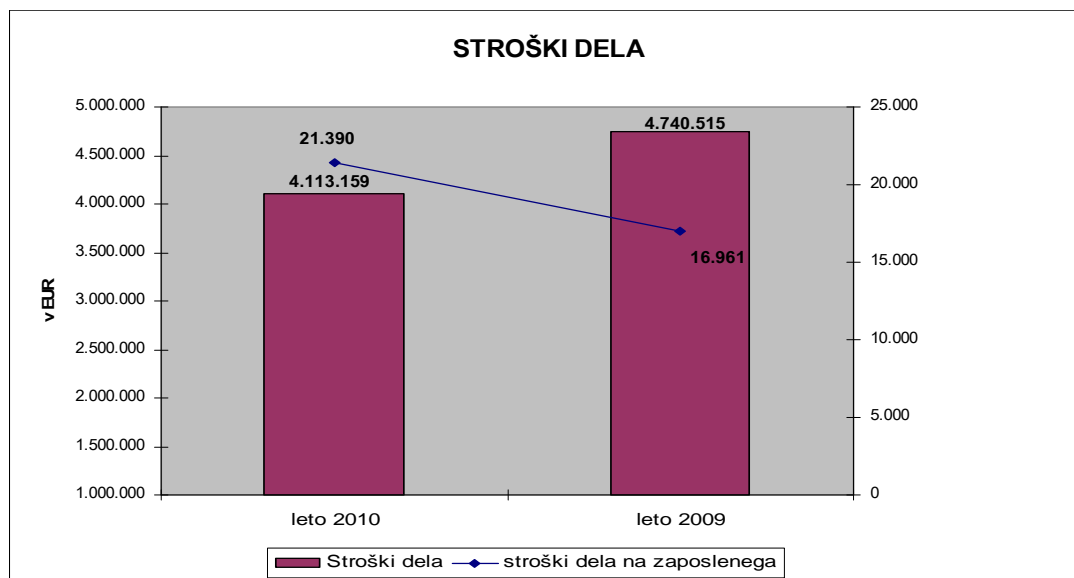

Stroški dela so bili v letu 2010 manjši kot leta 2009 in sicer za 13 %, kar je posledica manjšega števila zaposlenih. Stroški dela na zaposlenega pa so znašali 21.390 EUR, leta 2009 pa so bili manjši za 4.429 EUR, oziroma 26 %. Povečanje stroškov dela na zaposlenega je večinoma posledica manjših plač v letu 2009 zaradi 36 urnega tednika. Zaposleni so bili v letu 2009, zaradi pomanjkanja naročil, nekaj časa na čakanju, pol leta so vsi zaposleni imeli 36 urni teden, režija pa 9 mesecev.

Stroški amortizacije so bili v primerjavi z letom 2009 manjši za 5%, kar je posledica zelo nizkih investicij.

Prevrednotovalni poslovni odhodki pri obratnih sredstvih, 84% se nanaša na evidenčni odpis terjatev; je za 39% manjši kot leta 2009, kar je posledica boljšega obvladovanja terjatev. Tem področju smo v letu 2010 posvetili več pozornosti kot v preteklosti. Dobave kupcem smo pogojevali s plačili zapadlih terjatev, tudi dobavljali nismo, če so odprte postavke presegale odobrene limite Zavarovalnice Triglav pr kateri imamo zavarovane terjatve. Družba je evidenčno odpisala vse terjatve, ki so zapadle in je od zapadlosti na dan 31.12.2010 poteklo več kot 180 dni. Med letom smo oblikovali popravke vrednosti za družbe, ki so šle v stečaj ali je bil uveden postopek prisilne poravnave. V letu 2010 smo dokončno odpisali ali oblikovali popravek vrednosti terjatev v skupnem znesku 42.522 EUR.

Graf: 3:Dobiček iz poslovanja

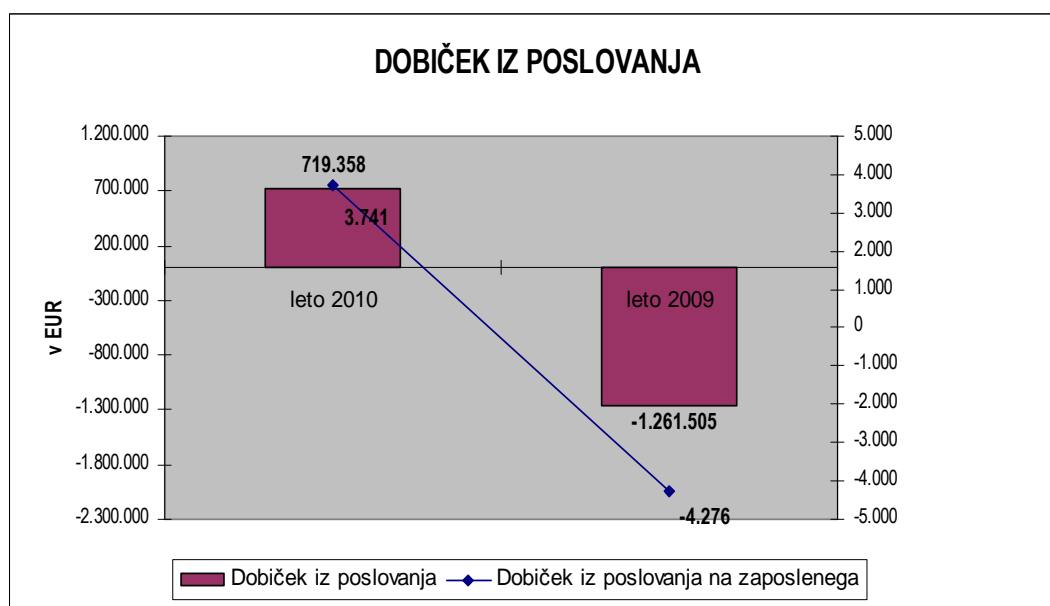

Družba je ustvarila **dobiček** iz poslovanja v višini 719.358 EUR, kar je velik uspeh po **izguba** iz poslovanja v letu 2009 v višini 1.261.505 EUR.

EBITDA (poslovni izid iz poslovanja + amortizacija) je v letu 2010 znašala 1.739.326; v letu 2009 pa je bil ta kazalnik negativen.

Graf 4: EBITDA

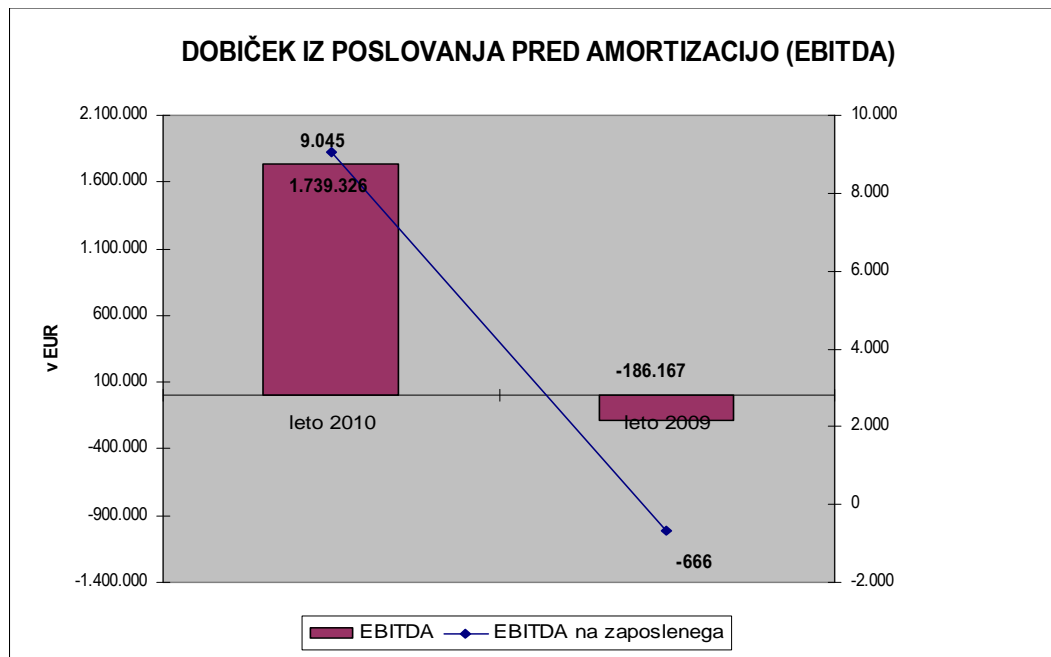

Graf 5: Čisti poslovni izid

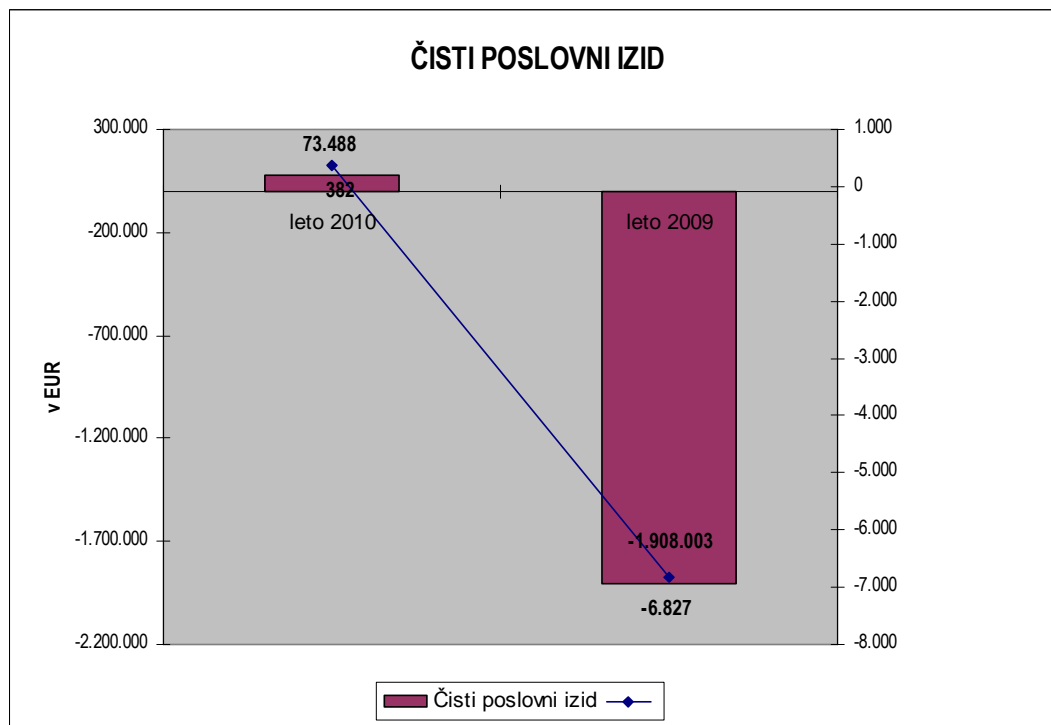

Družba je v letu 2010 ustvarila čisti dobiček v višini 73.488 EUR., kar je po izgubi ustvarjeni v letu 2009 v višini 1.906.831 EUR velik uspeh. Število zaposlenih je izračunano na podlagi opravljenih ur dela zaposlenih.

Graf 6: Dodana vrednost

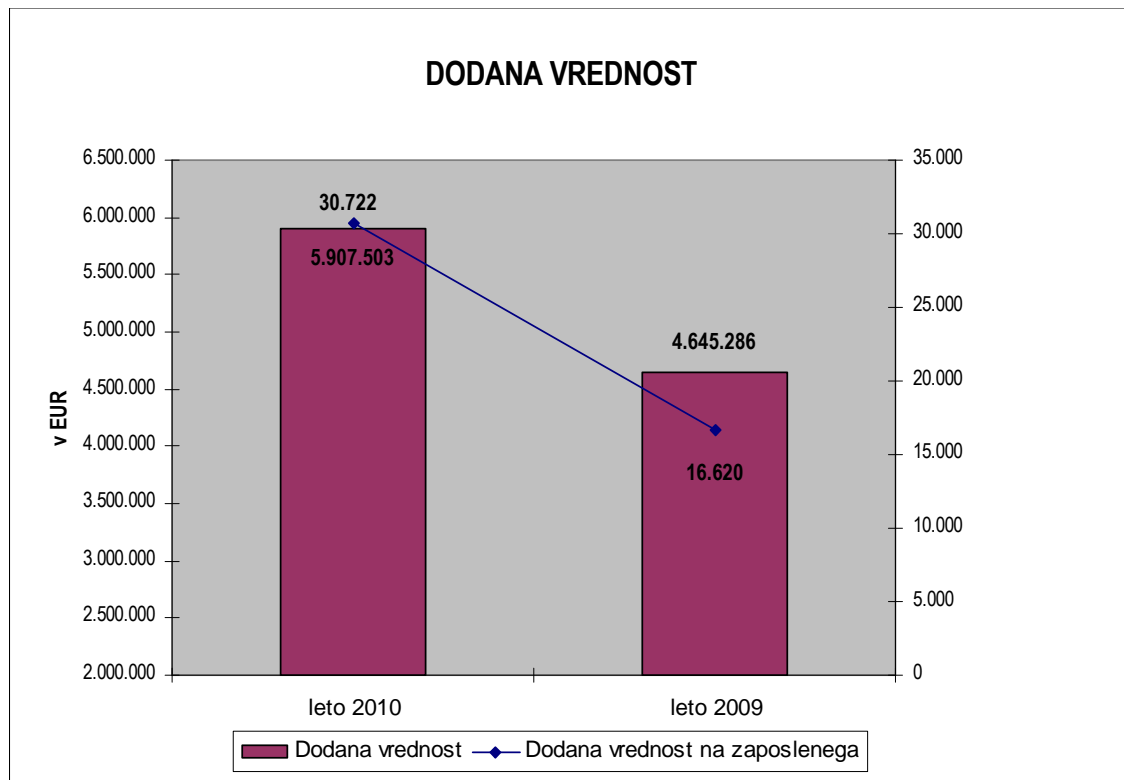

Ustvarjena dodana vrednost družbe je v letu 2010 znašala 5.907.503 EUR in je v primerjavi z ustvarjeno v letu 2009 večja za 27 %.

Dodana vrednost na zaposlenega je znašala 30.722 EUR in je za 85 % večja kot leta 2009.

Bilančna vsota družbe je na zadnji dan leta 2010 znašala 20.692 tisoč EUR, kar je 1,3 % manj kot konec leta 2009. Zmanjšanje je posledica manjše vrednosti neopredmetenih in opredmetenih osnovnih sredstev (skupaj za 5 %). Obračunana amortizacija v letu 2010 je bila za 671 tisoč EUR večja od investicij v opredmetena in neopredmetena osnovna sredstva. Konec leta 2010 so bile zaloge in kratkoročne poslovne terjatve večje kot konec l.2009 (zaloge za 13 %, poslovne terjatve pa za 8 %). Najpomembnejšo postavko med sredstvi predstavljajo **opredmetena osnovna sredstva**, ki znašajo 12.540 tisoč EUR in predstavljajo 60,6 % vseh sredstev družbe (zmanjšanje deleža v strukturi sredstev za 2,2 %).

Obvladovanju **kratkoročnih sredstev**, ki predstavljajo 36,5 % v strukturi sredstev družbe, posvečamo v družbi posebno pozornost. Zaradi povečanja obsega poslovanja so bila kratkoročna sredstva na dan 31.12.2010 večja kot eno leto prej. Njihov delež v strukturi virov je za 3,9 % večji kot na dan 31.12.2009. Znaša 36,6 %, konec leta je znašal 32,7 %. Delež zalog v strukturi virov znaša 19,4 %, delež terjatev iz poslovanja pa 17,2 %.

Graf 7: Sredstva

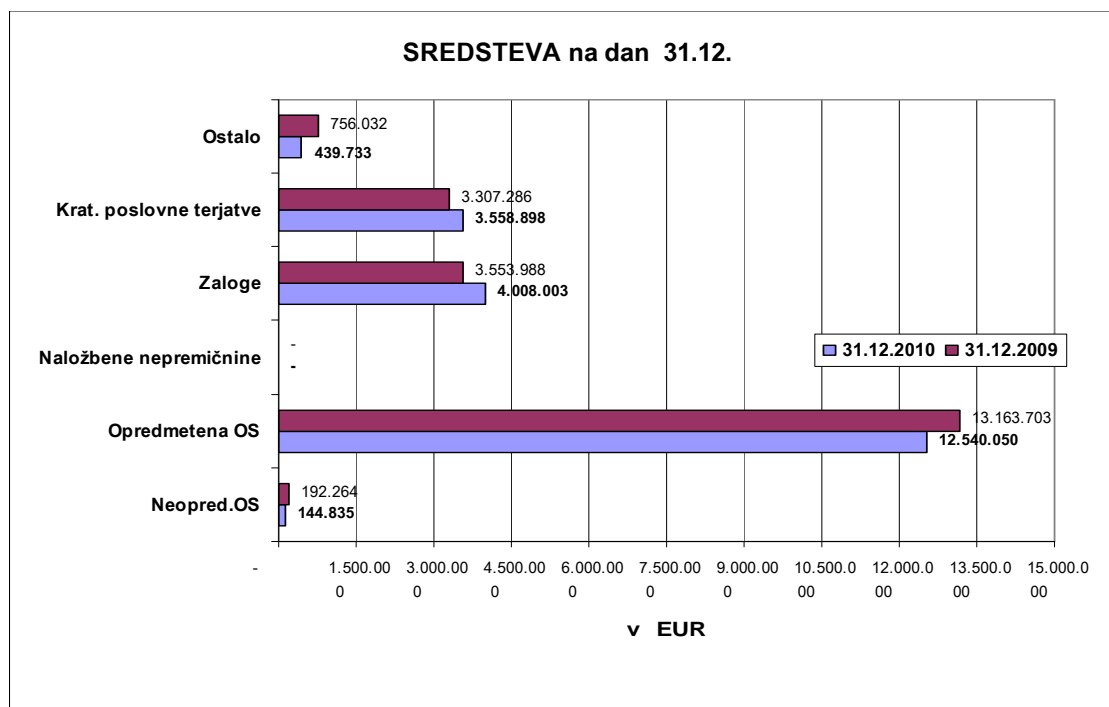

Graf 8: Struktura sredstev

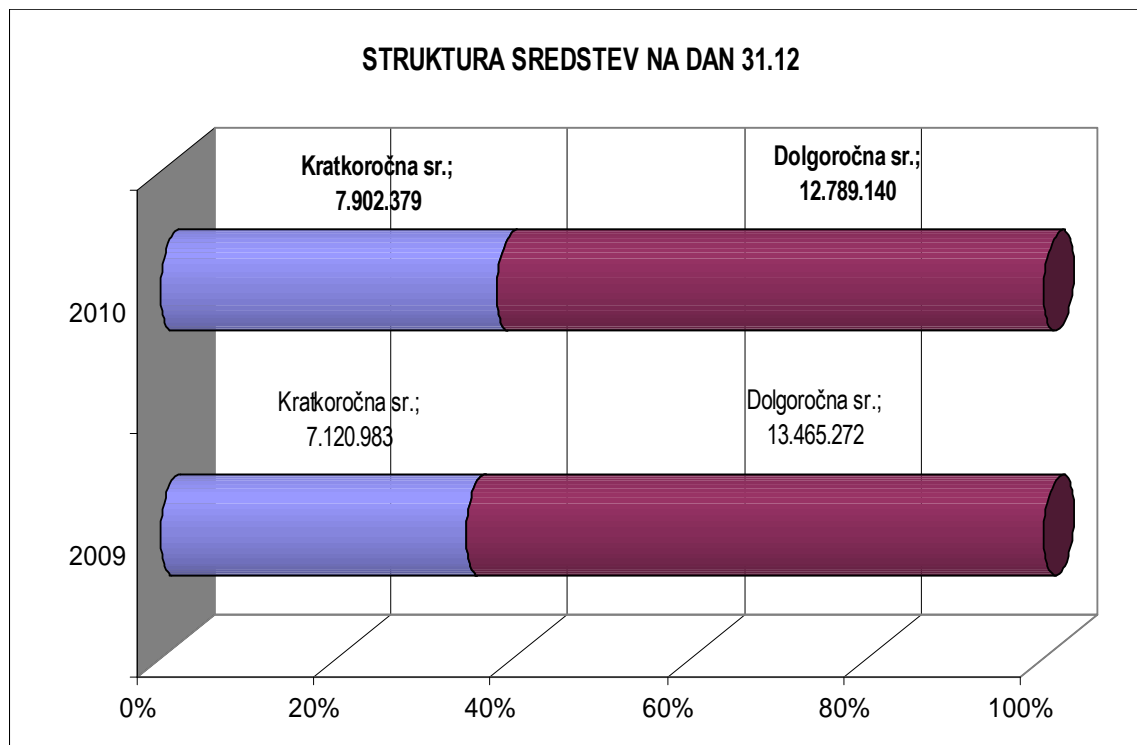

Kratkoročna sredstva so na dan 31.12.2010 imela za 4,2 % večji delež v strukturi sredstev kot konec leta 2009. Znašal je 38,2 %, konec leta 2009 je znašal 34 %. Delež dolgoročnih sredstev v strukturi sredstev se je manjši za 2,4 %. Konec leta 2010 je znašal 61,8 %. Zmanjšanje je posledica manjših investicij v dolgoročna sredstva v letu 2010 kot je znašala obračunana amortizacija.

Kapital družbe je nominalno večji kot na koncu leta 2009 za ustvarjen dobiček v letu 2010 v višini 73 tisoč EUR, kar je imelo za posledico povečanje deleža kapitala v strukturi virov za 0,4%. Delež kapitala v strukturi virov znaša 7,1 %.

Finančne obveznosti družbe (dolgoročne in kratkoročne) so na dan 31.12.2010 znašale 14.163 tisoč EUR, kar je za 5,4 %, oziroma 814 tisoč EUR manj kot konec leta 2009. Družba je v letu 2010 pravočasno poravnavala vse obveznosti iz naslova sklenjenih pogodb za najeta dolgoročna in kratkoročna posojila. Zmanjšanje je posledica plačanih anuitet za dolgoročna sredstva, banke pa v I. 2010 niso bile ravno radodame z odobritvami novih kreditov.

Kratkoročne poslovne obveznosti so na dan 31.12.2010 znašale 4.498 tisoč EUR in so za 13 % oziroma 521 tisoč EUR kot na začetku leta.

Graf 9: Viri sredstev

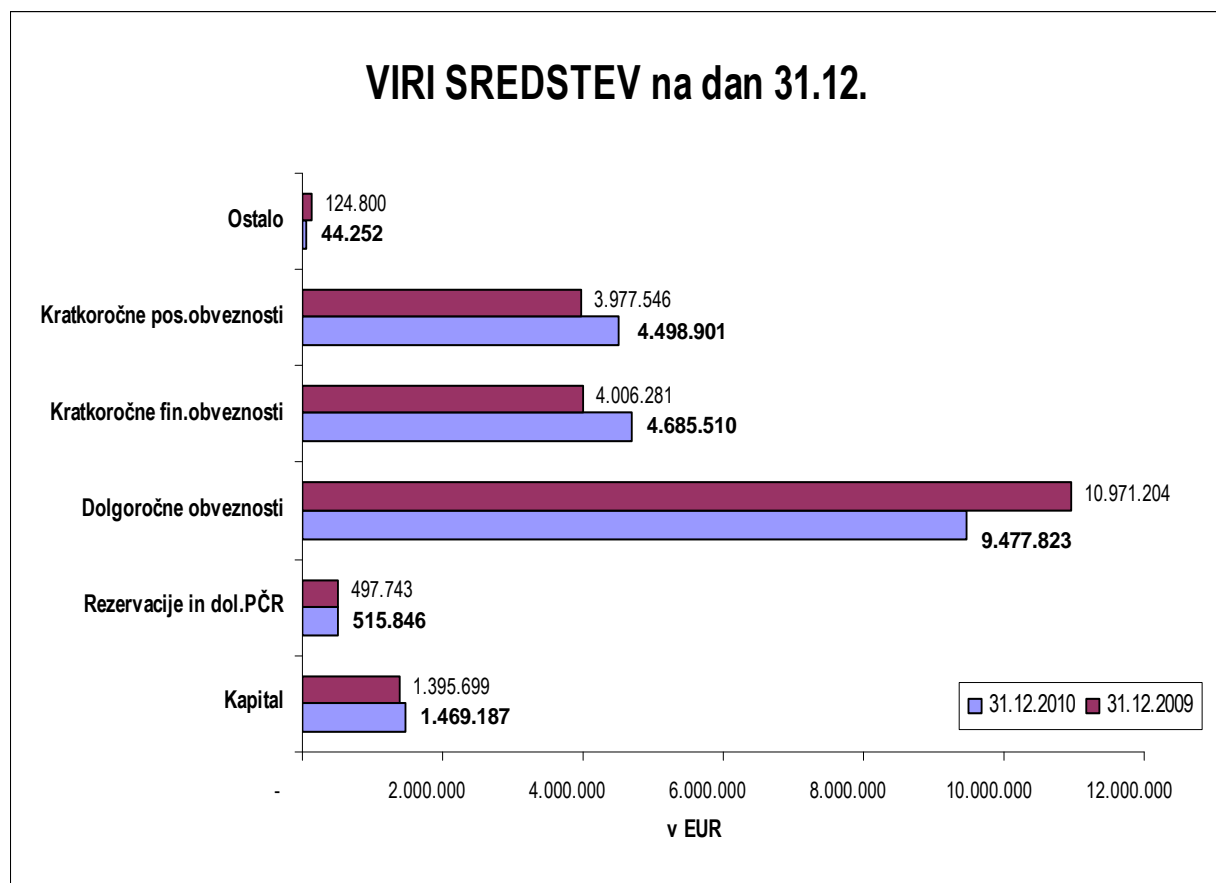

Graf 10: Struktura virov

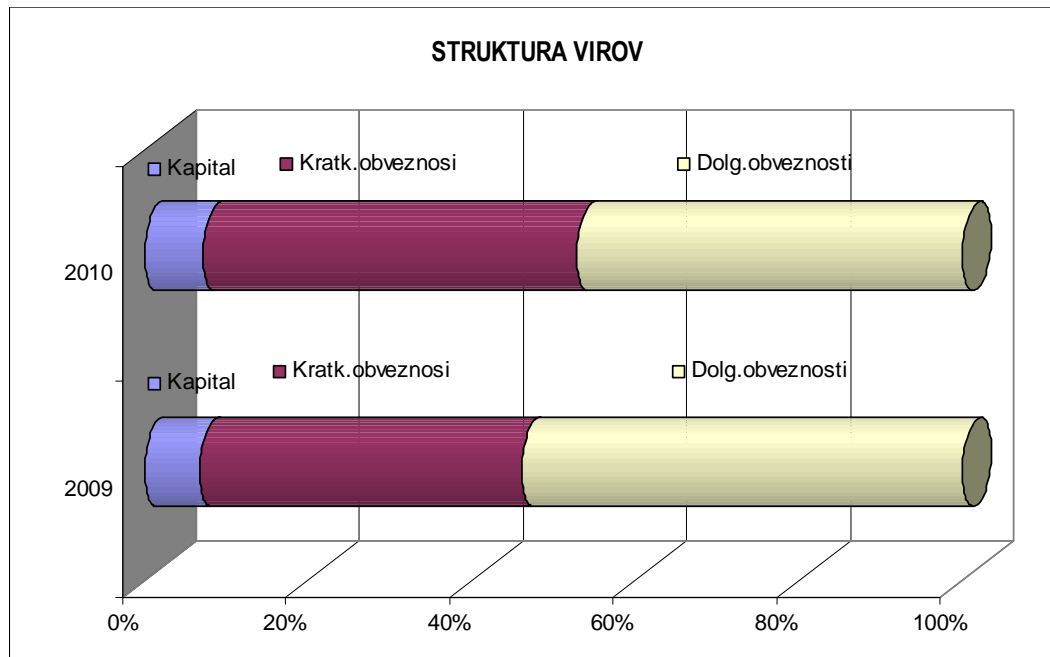

2.3 PRODAJA IN TRŽNI POLOŽAJ DRUŽBE

V družbi LIV Hidravlika in kolesa, d.o.o., smo v letu 2010 dosegli čiste prihodke od prodaje v višini 15,1 mio EUR, kar je v primerjavi z letom 2009 16% več.

Prodaja na profitnem centru Hidravlika je bila višja za 32 %, prodaja na PC kolesa pa višja za 10 % v primerjavi z letom 2009.

Rast prodaje je posledica tako okrevanja gospodarstva po močnem padcu v letu 2009, kot tudi vlaganj v trženje in razvoj novih izdelkov s katerim je družba nadaljevala tudi v kriznem letu 2010.

Največjo rast prodaje smo zabeležili na programu hidravličnih dvigal, prav tako pa tudi na programu transportnih koles, kateri tudi v letu 2010 ostaja vodilni program in predstavlja v letu 2010 54 % celotne prodaje.

V letu 2010 se je nadaljeval padec prodaje na programu samokolnic, predvsem zaradi še vedno negativnega trenda na področju gradbeništva, vendar pa v letu 2011 pričakujemo krepitev povpraševanja in porast prodaje tudi na tem programu.

Na programu tehničnih izdelkov je družba ohranila obseg prodaje iz leta 2009, uspelo nam je pridobiti nove posle, medtem ko smo pri nekaterih obstoječih poslih - povezanih s sektorjem gradbeništva, zabeležili padec prodaje.

DELEŽ POSAMEZNIH PROGRAMOV V SKUPNI PRODAJI DRUŽBE-
I. 2010

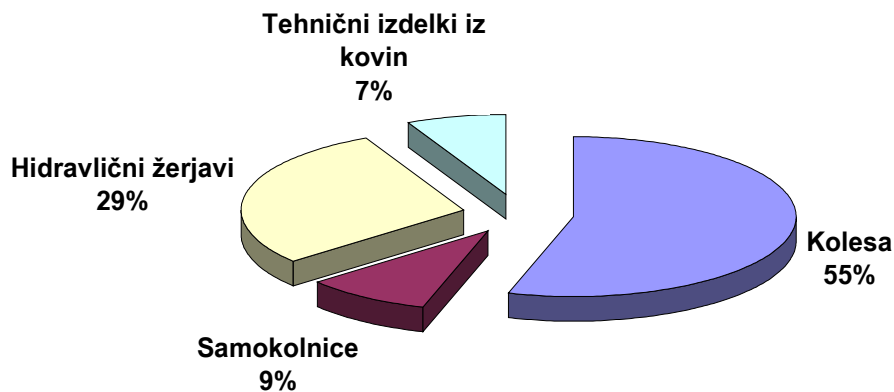

Pri analizi strukture prodaje vidimo, da se je prodaja na trgih EU ostala na enakem nivoju kot v letu 2009, družbi je uspelo povečati obseg prodaje na ostalih tujih trgih, medtem ko smo na domačem trgu zabeležili padec prodaje, predvsem zaradi zmanjšanja povpraševanja na področju gradbeništva.

V letu 2010 nam je v družbi uspelo ohraniti in povečati obseg sodelovanja z našimi največjimi strateškimi kupci, poleg tega pa nam je uspelo pridobiti tudi nove kupce.

V letu 2010 smo prav tako, kljub težkim gospodarskim razmeram uspeli zaključiti z razvojem novih izdelkov na vseh programih in tako postavili dobre temelje za rast prodaje tudi v letu 2011.

Prodaja po področjih - leto 2009

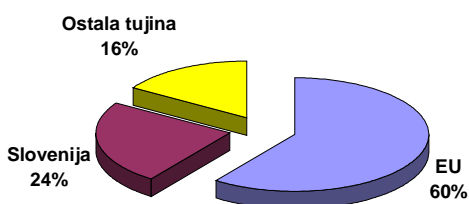

Prodaja po področjih - leto 2010

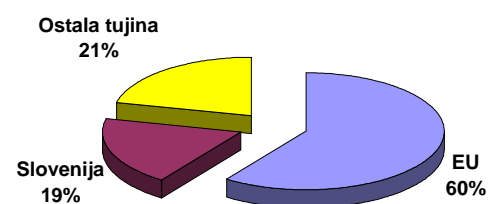

Prav tako smo v letu 2010 nadaljevali z intenzivnimi aktivnostmi na področju trženja, kjer smo se tudi kadrovske okrepili.

Leto 2010 lahko tako na področju prodaje ocenimo kot relativno dobro, saj nam je uspelo obrniti negativni trend iz leta 2009 ter pripraviti trdno podlago za nadaljevanje rasti prodaje v letu 2011.

2.4 NABAVA

Nabava, kot ena strateških funkcij naše družbe, pri deležu materiala v letu 2010 v povprečju 52% od prodajne cene proizvodov, pomembno vpliva na uspešnost poslovanja, posebej še v cenško dinamičnem letu kot je bilo 2010.

Vrednost nabavljenega materiala, razpoložljivost in gibanje cen materiala

Družba je v letu 2010 nabavila za 7,3 mio € materiala. Največji delež v nabavi predstavlja pločevina v obeh profitnih centrih. Nekaj manj kot polovico materiala smo nabavili na slovenskem trgu, ostalo pa predvsem na trgu EU.

Svetovna kriza je povzročila zaprtje ali močno zmanjšan obseg poslovanja tudi pri nekaterih naših dobaviteljih. Tako smo morali dobave jekel (predvsem pločevine) npr. od Mersteela nadomestiti pri drugih dobaviteljih predvsem iz Italije. Proizvajalci so sicer povečevali proizvodnjo, a je zaradi neuravnovešenosti s povpraševanjem prihajalo do slabe razpoložljivosti materiala z dolgimi dobavnimi roki in zanesljivost dobav se je zmanjšala.

Tako med ponudbo in povpraševanjem neuravnovešeno stanje je vplivalo na višanje cene materiala. Cene jeklom so na začetku leta narasle, v sredini leta nekoliko padle ob koncu leta pa spet narasle na najvišji letni nivo. Najbolj se je dvignila cena hladno valjanim in tudi toplo valjanim jeklenim trakovom v kolobarjih. Podražitev je presegla naša pričakovanja (konec leta so bile cene za 20% višje kot na začetku leta). Manj so se podražila kvalitetnejša jekla, plastika in gumijasti izdelki. Tudi večina ostalih materialov se je podražila.

V PC Kolesa so potrebe kupcev narekovale hitrejšo odzivnost pri nabavi. Prav zaradi tega smo se odločili, da začnemo nekatere artikle nabavljati na EU trgu in ne več iz Kitajske. Tako smo v kooperaciji z domačim dobaviteljem začeli proizvajati superelastik kolesa. O tem nam pove podatek, da je bila v letu 2010 dobava iz Kitajske za 42% manjša kot leta 2009.

Kakovost nabavljenega materiala

V obeh profitnih centrih je kakovost nabavljenih materialov ostala na solidni ravni.

V PC Hidravlika smo reklamirali 0,5% prevzetih artiklov.

Tudi v PC Kolesa so stroški slabe kakovosti ostali na nivoju planiranih (in na nivoju let 2008 in 2009). Poudariti velja, da so stroški slabe kakovosti najnižji in najbolj obvladani na osnovnem programu PC-ja, programu koles, ki zajema 80% realizirane prodaje in dosega 0,63%.

Obvladovanje tveganj v nabavi

Tveganju zamude pri dobavah zaradi pomanjkanja materiala na tržišču smo se zoperstavili z (tudi novimi) alternativnimi dobavitelji, kjer je bilo to potrebno.

V PC Kolesa smo pri ključnih materialih gumi obročev in PA6 po daljšem raziskovanju tržišča, prišli do dveh novih dobaviteljev. Tako smo 1/3 celotne nabave gumi obročev preusmerili k novemu dobavitelju iz Francije. Italijanski dobavitelj granulata PA6, pa se je po več testiranjih koles izkazal za najboljšega dobavitelja in tako postal A dobavitelj tega materiala.

Po težavah slovenskega ponudnika jekla Mersteel sta dva dobavitelja iz Italije zavzela njegovo mesto.

V PC Hidravlika smo za zagotovitev zanesljivejših dobav in za krepitev pogajalske pozicije uvedli nekaj novih dobaviteljev (za pločevino in za kromane palice in cevi).

2.5 PROIZVODNJA IN NALOŽBE

V letu 2010 smo na vseh programih zaznali rast proizvodnje. Najprej na programu koles, v drugi polovici leta pa tudi na programu hidravličnih žerjavov.

Kupci niso več odpovedovali naročil dvigal, zato je bila proizvodnja dokaj stabilna. Dobavni roki proizvodnje so bili 30 do 45 koledarskih dni. V celem letu smo tako izdelali 150 dvigal. Med njimi je bilo nekaj večjih predelav iz izdelkov, ki so nam ostali na zalogi iz leta 2009.

Povečan obseg dela smo reševali predvsem z notranjo razporeditvijo delavcev in neenakomerno razporeditvijo delavnega časa, v manjši meri pa smo se poslužili začasnega zaposlovanja ter najema delavcev od koncesionarjev.

Leto ni bilo primerno za realizacijo večjih investicij, zato smo svoje moči usmerili v dokončanje že začetega, ter v nujno potrebna investicijska in vzdrževalna dela. Investicije v letu 2010 so znašale le 9 % investiranega zneska v letu 2009. Kar 51 % sicer skromnega zneska investicij se nanašal na investicije v razvoj novih izdelkov (orodij).

Elementi	2010		2009		IND
	znesek v EUR	struktura v %	znesek v EUR	struktura v %	
Neopredmetena sred.	7.029	2	9.705	0	72
Nepremičnine	22.680	6	2.258.747	51	1
Oprema	162.533	41	1.727.631	39	9
Orodja	201.135	51	436.201	10	46
Drobni inventar	149	0	0	0	
Skupaj	393.526	100	4.432.284	100	9

Zaključili smo investicijo v novo generacijo kontejnerskih koles, vredno preko 500.000 €, ter pričeli s proizvodnjo prvih rednih serij.

Zaradi učinkovitejše logistike v proizvodnji smo izpeljali preselitev varilnice samokolnic na novo lokacijo. Posledično smo posodobili odsesavanje dimnih plinov, ter obnovili razsvetljava.

Realizirali smo investicijo v priklop obrata Hruševje na novo kanalizacijsko omrežje, ter obnovili sistem hlajenja tehnološke vode.

2.6 DOSEGANJE CILJEV NA PODROČJU KAKOVOSTI

Tudi v letu 2010 smo nadaljevali s politiko kakovosti, ki je usmerjena k izboljšanju kakovosti izdelavljanja naročil kupcem, k izboljšanju kakovosti izdelkov in k optimalnemu izkoristku proizvodnih in človeških virov.

Kakovost obvladujemo celovito in v skladu s sodobnimi metodami in mednarodnimi sistemskimi standardi. Od leta 1995 imamo v družbi / profitnih centrih vpeljan sistem vodenja kakovosti, ki izpolnjuje zahteve standarda ISO 9001 in s pomočjo katerega dosegamo optimalne cilje poslovanja.

Preverjanje uspešnosti delovanja sistema vodenja kakovosti je stalna naloga kolegija družbe, posebej pa je bila preverjena na letnem vodstvenem pregledu po sistemsko določenih vsebinah (dosežena raven kakovosti, reklamacije kupcev, stanje vhodnih materialov in dobaviteljev, izvajanje preventivnih in korektivnih ukrepov,

zadovoljstvo kupcev in zaposlenih, proces stalnih izboljšav, delovanje procesov in pregled kazalnikov za spremljanje procesov, izpolnjevanje gospodarskega načrta in plana kakovosti, presoje).

Stroške slabe kakovosti spremljamo glede na realizirani promet družbe / profitnega centra / programa in kot vsoto direktnih stroškov notranjega izmeta in stroškov reklamacij kupcev. V letu 2010 so bile še vedno prisotne sledi kriznega leta 2009. Kljub temu in hkratnem povečanju zahtev kupcev na trgu smo uspeli na vseh programih povečati obseg prodaje. Ob tem smo uspeli znižati stroške slabe kakovosti v celotni družbi za 5,1%.

V PC Hidravlika so doseženi stroški slabe kakovosti 1,46% fakturirane realizacije prodaje. Doseženo stanje stroškov slabe kakovosti je v okviru panoge in bistveno boljše kot v letu 2009. Glede na predhodno leto smo zmanjšali stroške slabe kakovosti za 11,5%. Glavna razloga za doseženo stanje sistem stalnih izboljšav in uvedba sistema avtokontrole v PC-ju. Tako se PC Hidravlika kot proizvajalec hidravličnih dvigal za potrebe gozdarstva in zbiralcev odpadnih surovin v pogledu kakovosti, učinkovitosti, varnosti in prijaznosti do okolja, postavlja ob bok vodilnim evropskim proizvajalcem.

V PC Kolesa so doseženi stroški slabe kakovosti 0,80% fakturirane realizacije prodaje in v okviru planiranega. Glede na predhodno leto smo zmanjšali stroške slabe kakovosti za 2,4%. Poudariti velja, da so stroški kakovosti najnižji na osnovnem programu PC-ja, programu Koles, ki zajema 80% vse realizirane prodaje PC-ja. S tem se potrjuje pravilna usmeritev sistema kakovosti v vzpostavitvev sistema avtokontrole ter povečanje odgovornosti zaposlenih in povečanje zavesti o njihovem prispevku k poslovanju družbe (uvedeno v letu 2008). Skupaj tako dosegamo cilj uvrščanja, tako PC-ja, kot celotne družbe, med najpomembnejše evropske proizvajalce koles.

V letu 2010 sta bili izpeljani tako notranja kot zunanja presoja sistema vodenja kakovosti. Zunajo presojo je izvedel inštitut SIQ. Presoja je bila izvedena 27.10.2010. Med presojo sistema vodenja kakovosti v družbi niso ugotovili neskladnosti z zahtevami standarda ISO 9001:2008. Izdanih je bilo 20 priporočil, ki predstavljajo priložnost za izboljšanje učinkovitosti sistema vodenja kakovosti. Družba na podlagi poročila o presoji OSV 01122/2010, z dne 05.11.2010, izvaja, vzdržuje in razvija sistem vodenja kakovosti ustrezno zahtevam standarda ISO 9001:2008.

2.7 RAZVOJ NOVIH IZDELKOV

2.7.1 PC Kolesa

Razvojno tehnološko delo je v času zaostrenih pogojev za poslovanje eden ključnih parametrov uspeha, usklajene rasti in razvoja družbe, ki pospešuje:

- nadaljnjo rast produktivnih kapacitet,
- širjenje asortimana proizvodov,
- prenos izdelave izdelkov iz klasičnih ekscentrskih stikalnic kjer se vsak izdelek izdeluje postopoma v več operacijah, vsakič ob neposredni udeležbi človeškega vira, na sodobne progresivne in transferne sisteme,
- konkurenčna tehnologija izdelave odpreskov iz vidika minimalne porabe materiala na izdelek kar je še posebej pomembno na programu izdelkov za avtomobilsko industrijo,
- krajši čas nastavitve orodij in procesov na enoto izdelek, vsled naprednejšim operativnim postopkom,
- visoka stabilnost procesov zaradi kontinuiranega izboljševanja odnosa tehnološkičnost izdelka versus zahtevnost tehnoloških operacij izdelave,
- ekološko usmerjen razvoj izdelkov ter tehnologij izdelave, ki rezultira nizko porabo osnovnega materiala, energentov in prispeva k zmanjšanju obremenitve okolja z odpadnimi snovmi in stranskimi produkti

2.7.1.1 Transportna kolesa

Poleg zgoraj navedenih dejavnosti, smo v letu 2010 razvojni potencial v skupini izdelkov transportna kolesa, usmerjali predvsem v razvoj in izboljšave mehanskih lastnosti koles;

- Kolo 125 PASE je bilo po uspešnem lansiranju v redno proizvodnjo v tekočem letu, analizirano s študijo izboljšanja mehanskih lastnosti elastomerne obloge kolesa. Rezultat razvojno eksperimentalnega dela v sodelovanju z dvema slovenskima podjetjema iz področja gumarstva je dejansko podvojena odbojna elastičnost materiala visokoelastične gumi obloge, ki zagotavlja majhen kotalni odpor in lahkotno vožnjo preko ovir, visoka UV stabilnost ter dobra odpornost na ogljikovodike.
- Kolesa za kontejnerje nove generacije so v letu 2010 tudi lansirana v redno proizvodnjo četudi so bila hkratno po specifični zahtevi največjega kupca v zadnjem kvartalu podvržena temeljiti prenovi ali bolje rečeno izboljšavi zavrznega mehanizma. Izboljšave na delih in konstrukciji sestava delov mehanizma so tangirale k zmanjšanju potrebne sile delovanja na zavorni pedal do aktiviranja ali deaktiviranja zavrznega mehanizma kolesa, prilagajanja sistema mehanizma širokemu razponu premerov koles zaradi različnih dobaviteljev gumi obročev, povečanju zavrznega učinka ter še nekaterih mehanskih elementov kolesa. Gotovo pomemben je tudi vidik odpornosti na korozijo, kjer smo s spremembo tehnologije pasiviranja povečali odpornost do rdeče korozije iz 76ur na 192ur.
- Kolesa namenjena uporabi v pogojih do temperature 280°C se vgrajuje na vozičke na katerih se transportira testo v peči, v pekarnah. Vsi dobro poznamo stari preverjeni bakelit, ki nam na svojih termičnih lastnostih pomaga, kot ročaj posod in ponev, žal ima v kolesu visoko ceno in v mehanskem smislu pomanjkljivo odpornost na udarce. Na trgu se vseskozi pojavljajo kolesa iz alternativnih materialov, predvsem PA6.6, ki poskusijo posnemati termično odpornost bakelita za nižjo ceno ter z manjšo krhkostjo. Na tem področju smo tekom obdobja celoletnega preskušanja dosegli izjemne rezultate, pravzaprav permanentno obstojnost pri 280°C in v kratkih intervalih 15min. celo odpornost pri 300°C. Dejansko imamo sedaj težave pri zagotavljanju masti, to je maziva vleženja kolesa, predvsem v izvedbi s krogličnim ležajem. Torej še kar nekaj dela na tem področju za prihodnje leto.

2.7.1.2 Program samokolnice

Projekt razvoja dodatnih produktov, večja horizontalna diverzifikacija, je argument s katerim želimo intenzivneje nastopiti na zahtevnih evropskih trgih in obenem izboljšati svojo konkurenčno pozicijo.

- Mini samokolnica

Naš cilj je bil izdelati uporabno orodje, ki lahko služi za igro in/ali kot delovno sredstvo za otroke in šolarje, nenazadnje tudi za odrasle za delo v vrtnarstvu. Produkt z gabaritnimi merami; dolžina 108cm, širina 48cm in višina do ročajev 50cm ima volumen posode 40L in nosilnost 50kg, kar jo pri lastni teži 5,5kg uvršča v širok spekter uporabnih vrednosti. Ogrodje je kovinska cevna konstrukcija, posoda plastična iz ekologiji prijaznega PE materiala ter kolo pnevmatsko premera 260mm.

Uspešno smo projekt zaključili v 1 kvartalu leta.

- Samokolnica 100L

Razvoj samokolnice z večjo prostornino posode, merjeno v volumnu vode 80 L oziroma upošteva je nasipni kot peska deklarirana kot 100 L, je odziv na povpraševanje na vzhodnoevropskih trgih, obenem pa tudi na germanskem jezikovnem področju v kombinaciji z vroče cinkano površinsko zaščito. Začetek razvoja s prvimi vzorci 100L sega v preteklo leto. Zasnova je temeljila na ogrodju samokolnice 6-924 s nekaj modifikacijami na posodo dobavljeno iz Kitajske. Projekt ni bil izpeljan, ker je cenovno ustrezen dobavitelj spremenil obliko in volumen posode ter tako izničil dotedanje delo. V letu 2010 so aktivnosti vzporedno potekale na izdelavi lastne plastične posode ter dobavi kovinskih posod pri Avstrijskem podjetju. Izdelani so prototipi in uvrščeni v katalog izdelkov. V prihodnjem letu se ob nastopu sezone prične redna proizvodnja.

2.7.2 PC Hidravlika

Osvajanje novih izdelkov je potekalo skladno z zastavljenim planom, realizirane so bile vse najpomembnejše planirane aktivnosti, ki so rezultirale v dokončanju celovite prenove proizvodno prodajnega programa dvigal. Le ta je bila zasnovana in pričeta že v predhodnem letu. Leta 2010 je bila na trg lansirana nova generacija dvigal – 8 družin dvigal v skupno več kot 60 različnih konfiguracijah, ki se medsebojno razlikujejo po nosilnosti, dosegu, kinematiki, namenu in načinu uporabe.

Z razvojem nove generacije dvigal so bili zasledovani in tudi doseženi zlasti sledeči cilji:

- Funkcionalne lastnosti dvigal so prilagojene novo nastalim potrebam tržišča. Z intenzivnim razvojem globalnega segmenta transportnih sistemov, katerih delček predstavljajo tudi naši proizvodi, se nenehno porajajo potrebe po dodatnih ali zelo specializiranih funkcijskih lastnostih izdelkov, kar terja permanentno sprenljanje potreb in posledično prilagajanje proizvodov.
- Razširjena je bila ponudba in s tem odprta možnost za povečanje obsega prodaje. Na osnovi uvedene modulne strukture gradnje naših izdelkov je mogoče iz obvladljivo majhnega nabora različnih gradnikov sestaviti zelo velik nabor komercialno zanimivih kombinacij končnih izdelkov.
- Z apliciranjem modulne zgradbe izdelkov smo že v fazi razvoja zagotovili pogoje za bistveno produktivnejšo proizvodnjo. Zaradi zmanjšanja števila različnih gradnikov se je v proizvodnji povečala serijnost. Glede na to, da se nahajamo v segmentu izrazito maloserijske proizvodnje ima že majhno absolutno povečanje serij izrazito pozitivne učinke na produktivnost in proizvodne stroške.
- Izboljšali smo kakovost naših izdelkov, saj smo pri snovanju novih podsestavov na osnovi analiz obstoječih konstrukcij in s pomočjo metod FMEA in KVP² odpravili vse potencialne pomanjkljivosti.
- Dvigala smo dizajnersko dodelali. Največji učinek smo dosegli s prenovljenimi hidravličnimi instalacijami, ki na ročičnih mehanizmih potekajo znotraj votlih nosilcev v posebnih za ta namen razvitih mehanizmih. Na ta način instalacije na ročičnih mehanizmih niso več vidne, kar ima na eni strani zelo ugoden vizualni učinek, na drugi strani pa so na ta način instalacije popolnoma zaščitene pred potencialnimi poškodbami. Tudi na področju delovnih strojev, kamor sodijo naši izdelki je design poleg samoumevnih odličnih funkcionalnih lastnosti vse bolj pomemben.
- Bistveno smo izboljšali tudi ergonomijo, dvigala so posluževalcu prijaznejša in udobnejša. Poleg tega je nov sedežni modul optimiran tudi glede na razpoložljiv vgradni prostor.

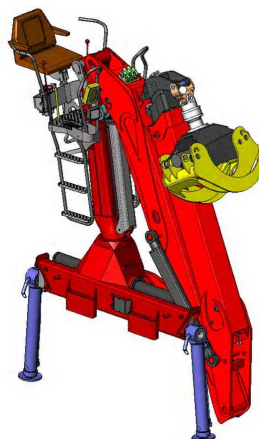

Žerjav – predstavnik družine 120 Z z novim ročičnim mehanizmom in modulom za upravljanje
Podsestavi, ki predstavljajo jedro prenove so sledeči:

- Popolnoma na novo so razviti vsi ročni mehanizmi. Trenutno imamo v ponudbi preko 60 različnih ročnih mehanizmov, ki pa so kombinacije relativno bistveno manjšega števila modulnih podsestavov.

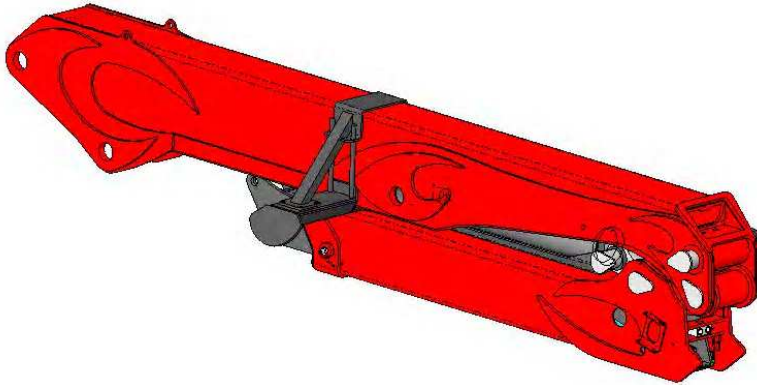

Primer ročičnega mehanizma za žerjave kapacitete 270 KNm – posebej zasnovan tako, da dopušča možnost skladanja preko kabine modernih tovornih vozil v okviru zakonsko omejenih gabaritnih mer

- Vsa dvigala so po novem opremljena s povsem novim varnostnim sistemom, ki je usklajen z določili novega harmoniziranega standarda ISO EN 12999, kar omogoča, da lahko dvigala opremimo z oznako »CE« in jih tržimo na skupnem trgu Evropske unije in tudi izven nje.
- Razvita sta bila dva nova modula za upravljanje z bistveno izboljšano ergonomijo.
- Razvit je bil nov sistem vodenja cevi znotraj ročičnega mehanizma za enojne teleskopsko iztegljive roke.
- Razvit je bil nov sistem vodenja hidravličnih vodov med teleskopsko roko in prijemalno napravo, kjer je bilo potrebno poiskati rešitev, ki ni v koliziji z obstoječimi registriranimi patenti s tega področja, hkrati pa je po funkcionalnosti vsaj enakovredna patentno zaščitenim rešitvam.
- Ob razvijanju navedenih podsestavov so vzporedno potekale tudi aktivnosti za vzdrževanja sistema videnja kakovosti v razvoju v skladu z ISO 9001, usklajenosti naše proizvodnje in izdelkov v skladu z okoljskim standardom ISO 14001 in v skladu z novo izdajo mednarodnega standarda za varnost dvigal ISO EN 12999, ki je harmoniziran z Evropsko direktivo stroji EC 2006/42.

2.8 INFORMATIKA

Nemoteno delovanje informacijskega sistema je zelo pomembno za uspešno izvajanje poslovnih procesov. Zato z različnimi ukrepi zmanjšujemo možnosti za pojav različnih tveganj v tem sistemu. Med pomembnimi nevarnostmi pri delovanju informacijskega sistema spadajo:

- zagotavljanje delovanja informacijskega sistema,
- zagotavljanje ustrezne ravni zadovoljstva uporabnikov informacijskih rešitev,
- identifikacija neracionalnih procesov in opuščanje njihovega delovanja,
- kakovost podatkov,
- celovit sistem dodeljevanja avtorizacij za dostop do podatkov

Za zagotavljanje učinkovite informacijske podpore vsem poslovnim procesov v družbi, poleg dveh zaposlenih informatikov družbe, skrbi tudi zunanji izvajalec, družba S&T, d.o.o.. Rezultat skladnega načrtovanja in uvajanja novih informacijskih rešitev in izboljšavami starih se kaže v povečanju zadovoljstva uporabnikov informacijske tehnologije, zagotavljanju vsem uporabnikom kakovostnih in pravočasnih informacij, skrajšanju postopkov, večji učinkovitosti ter večji vrednosti storitev za naše stranke.

2.9 FINANČNO UPRAVLJANJE

Temeljna funkcija finančnega upravljanja je zagotavljanje **plačilne sposobnosti** družbe, ki posledično omogoča nemoteno delovanje ostalih poslovnih aktivnosti. Velik padec prihodkov od prodaje v letu 2009 in posledično ustvarjena izguba v višini 1,9 mio EUR je imela za posledico velik vpliv na plačilno sposobnost družbe v letu 2010. To je od nas zahtevalo veliko stopnjo vzdržljivosti, iznajdljivosti in prilagajanja.

V letu 2009 je bila družba relativno investicijsko zelo aktivna, kar je imelo za posledico dodatno zadolžitev in povečanje zapadlih finančnih obveznosti v letu 2010. Bančni sektor je bil bistveno manj likviden, obrestne marže (pribitek na EURIOR) so se v letu 2010 povečale. Optimalna alokacija zelo omejenih finančnih sredstev je tekom vsega leta 2010 zelo zaposlovala zaposlene ustreznih oddelkov družbe..

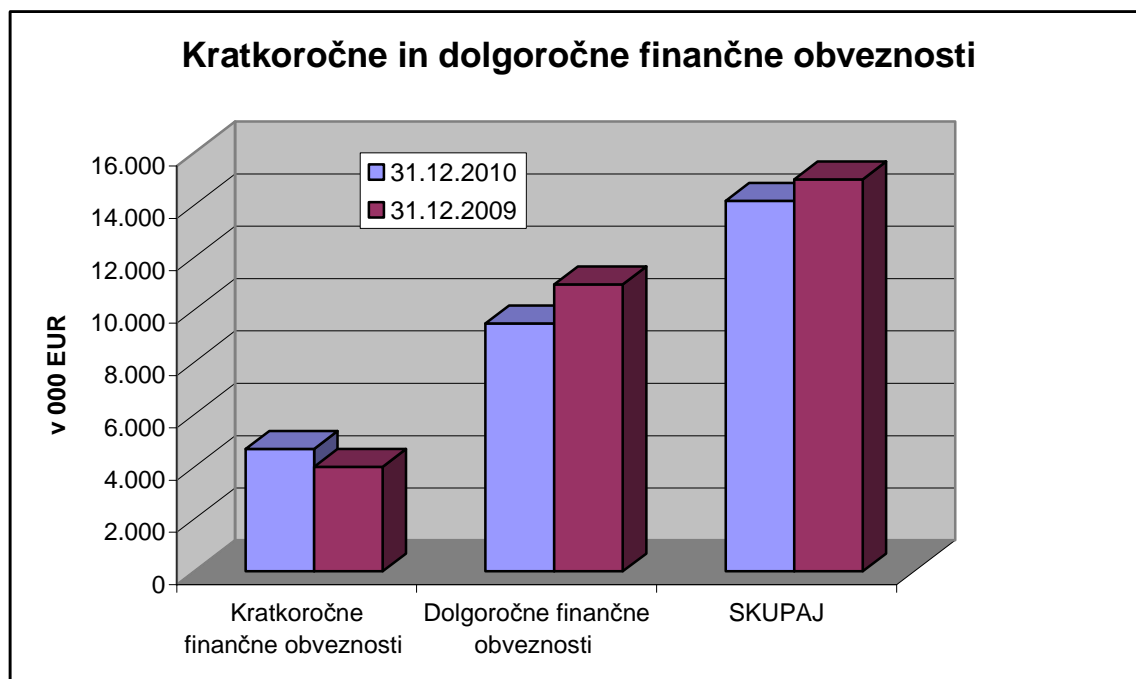

Finančne obveznosti je družba v letu 2010 zmanjšala za 814 tisoč EUR. Zmanjšanje gre na račun zmanjšanja obveznosti iz naslova zapadlih anuitet za dolgoročne kredite. S tem se je struktura ročnosti virov financiranja v primerjavi z letom 2009 nekoliko poslabšala. Zaradi tekom vsega leta 2010 trajajočega finančnega krča smo se trudili in nam je v začetku leta 2011 uspelo del (2 mio EUR) kratkoročnih finančnih obveznosti reprogramirati v dolgoročna posojila. S tem smo želeli zagotoviti boljšo dolgoročno likvidnost in boljše izhodišče za stabilno poslovanje družbe.

Dolgoročne obveznosti do bank so vezane na variabilno obrestno mero. Nespremenljiva obrestna mera se pojavlja le pri kratkoročnih obveznostih do bank. Zaradi prevladujočega deleža variabilne obrestne mere družba načrtuje vzpostavitev zaščite za obvladovanje obrestnega tveganja vsaj za del dolgoročnih finančnih obveznosti (z obrestno kapico ali spremembo variabilne v fiksno obrestno mero)

2.10 UPRAVLJANJE S TVEGANJI

Skrbi za obvladovanje tveganj v zaostrenih gospodarskih razmerah vse bolj dobiva na pomembnosti. Učinkovito upravljanje tveganj je ključno za zagotavljanje stabilnega, varnega in dolgoročnega poslovanja, ki prispeva k izvajanju dejavnosti za doseganje strateških ciljev in nekatera tveganja lahko spremeni tudi v priložnosti. Za ravnanje s tveganji je odgovorna uprava družbe, ki v sodelovanju s strokovnimi službami skrbi za obvladovanje tveganj družbe. Pri tem upošteva, da so vsa poslovna tveganja tudi finančna tveganja in da vplivajo na plačilno sposobnost in pošteno vrednost sredstev in dolgov. V okviru redne dejavnosti ocenjujemo izpostavljenost posameznim vrstam tveganj in sprejemamo ukrepe za varovanje pred njimi na poslovnem, naložbenem in finančnem področju. Poleg tega se pred določenimi tveganji tudi zavarujemo in na ta način prenašamo nekatera poslovna tveganja na zavarovalnico.

V letu 2010 smo bili, tako kot leta 2009, najbolj izpostavljeni **prodajnemu** (izguba kupcev in zmanjšanje naročil oz. prodaje) in **likvidnostnem tveganju**. Kljub znakom umirjanja in okrevanja v gospodarskem okolju je bil dostop do finančnih virov težji kot l. 2009, kar je zelo vplivalo na višino naših prihodkov iz poslovanja.

Tovrstna tveganja smo poskušali omiliti z ukrepi za zmanjšanje stroškov oz. povečanje konkurenčnosti, s povečanjem prodajnih aktivnosti, sistematičnim načrtovanjem pričakovanih denarnih tokov in optimalno alokacijo razpoloživih denarnih sredstev.

Glede na tveganost poslovnega okolja v letu 2010 ocenjujemo, da se je izpostavljenost poslovnim tveganjem družbe, glede na predhodna obdobja, bistveno spremenila in jim je potrebno posvetiti še večjo pozornost kot do sedaj.

Likvidnostno tveganje

Likvidnostno tveganje (plačilna sposobnost) se kaže kot nevarnost, da družba ne bo zagotovila zadosti likvidnostnih sredstev za poravnavanje svojih obveznosti.

Oslabljena likvidnost bank je negativno vplivala tudi na likvidnost naših kupcev. Zato smo bili tekom vsega leta dodatno pozorni na plačilno sposobnost kupcev ter stanje terjatev. V letu 2010 smo nadaljevali sprejeto politiko v l. 2009, da dobave naših proizvodov pogojujemo s predhodnim plačilom, tudi po ceno zmanjšanja prodaje.

Likvidnostno tveganje obvladujemo z načrtovanjem letnih, mesečnih in tedenskih denarnih in finančnih tokov.

Svojo plačilno sposobnost je družba tudi vzdrževala z uporabo likvidnostne rezerve preko odobrenih kreditnih linij pri domačih bankah (revolving kreditov).

Družba ni ravno v dobri finančni kondiciji. Za dodatna naročila oziroma povečan obseg poslovanja družba potrebuje dodatne vire. Zaradi krča na finančnem trgu, dostop do dodatnih virov financiranja je zelo omejen. Zato so se lastniki družbe odločili, da odprodajo en od štirih programov družbe in tako izboljšajo likvidnost družbe. Ker je ta poskus v letu 2010 spodletel, so razširili skupščinski sklep tako, da poiščejo novega kupca za program hidravličnih dvigal ali, da najdejo strateškega partnerja, ki bi dokapitaliziral družbo.

Zaradi nevarnosti, da nam banke ne bi podaljšale kratkoročne kredite ob zapadlosti, smo se trudili in nam je uspelo na začetku leta 2011, da del kratkoročnih kreditov reprogramiramo v dolgoročne.

Ocenjujemo, da je izpostavljenost likvidnostnem tveganju velika.

Obrestno tveganje

Obrestno tveganje se pojavlja zaradi financiranja dela investicijske dejavnosti in tekočega poslovanja s posojili za katere plačujemo obresti, ki se spreminjajo in vplivajo na naše odhodke financiranja. To tveganje zajema tudi nevarnost nastanka negativnih učinkov zaradi spremembe pogojev financiranja

Dolgoročna posojila družbe so vezana na spremenljivo obrestno mero EURIBOR. Po velikem znižanju gibljive obrestne mere EURIBOR v letu 2009, v letu 2010 je začela rasti. V letu 2010 se pred obrestnim tveganjem nismo aktivno ščitili, redno pa smo spremljali dogajanja na denarnem trgu. Zaradi napovedanih neugodnih gibanj variabilne obrestne mere EURIBOR, ter relativno visoke založenosti družbe obvladovanju tovrstnih tveganj bomo posvetili veliko več pozornosti v l.2011 kot v l.2010.

Zavarovanje premoženja, odgovornosti in zaposlenih

Gradbeni objekti, oprema, stroji, zaloge in vozila so zavarovani za primer nastopa požarnih, strojelomnih in drugih nevarnosti glede na vrsto izpostavljenosti. Zavarovanje odgovornosti je sklenjeno za škode, povzročene tretjim osebam in zaposlenim ter na stvareh.

Valutno tveganje

Valutno tveganje opredeljujemo kot možnost izgube, ki jih povzroči sprememba deviznega tečaja. Izpostavljenost valutnem tveganju je, zaradi pretežno evropske naravnosti poslovanja, majhna.

Tveganje neizpolnitve nasprotne stranke

Tveganje neizpolnitve nasprotne stranke predstavlja možnost, da terjatve do kupcev in drugih pravnih oseb ne bodo plačane v celoti ali pa sploh ne bodo plačane.

Terjatve sistematično spremljamo po profitnih centrih, po starosti in po posameznih kupcih.

To obliko tveganja obvladujemo tako, da intenzivno spremljamo, nadzorujemo in sistematično izterjujemo zapadle terjatve. Poleg tega redno spremljamo bonitete poslovnih partnerjev in večino terjatev imamo zavarovanih pri Zavarovalnici Triglav, d.o.o..

Izpostavljenost tovrstnemu tveganju omejujemo tudi z določitvijo zneska limita odprtih terjatev do posameznih kupcev.

Ocenjujemo, da je bila v letu 2010 izpostavljenost družbe zaradi te oblike tveganj zmerna.

Poleg omenjenih tveganj posebno pozornost smo namenjali tudi **komercialnim tveganjem in tveganje vodenja in odločanja**.

Komercialna tveganja so tveganja nezadovoljstva kupcev (zadovoljstvo naših kupcev merimo vsako leto), tveganja virov dobav strateških surovin, tveganja neučinkovitosti distribucijskih kanalov, ...

Pred temi oblikami tveganj se zavarujemo z merjenjem zadovoljstva kupcev in sprejemanjem ukrepov za odpravljanje neskladnih proizvodov in z nadzorom nad dobavitelji.

Tveganje vodenja in odločanja

Tveganje vodenja in odločanja obvladujemo z merjenjem organizacijske klime v družbi (zadovoljstvo zaposlenih).

2.11 PRIČAKOVAN RAZVOJ DRUŽBE V LETU 2011

Upoštevajoč globalne trende, gibanja na domačem in tujih trgih, strategijo družbe, analizo tveganj, inovativni potencial, pripadnost družbi in izkušnje sodelavcev smo si za leto 2011 zadali naslednje cilje:

Čisti prihodki od prodaje:

19,8 mio EUR, kar je za 31 % več kot so znašali v letu 2010. PC Hidravlika načrtuje prodajo v višini 5,5 mio EUR, kar je za 27% več kot je znašala prodaja leta 2010, PC Kolesa načrtuje prodajo v višini 14,3 mio EUR, kar je za 31 % več.

Poslovni izid iz poslovanja:

1,1 mio EUR; v letu 2010 je znašal 719 tisoč EUR .

Čisti denarni tok:

1,5 mio EUR; v letu 2010 je znašal 1,1 mio EUR.

Naložbe:

2,7 mio EUR. Kar 80 % odstotkov tega zneska se nanaša na vlaganja v opremo.

Stanje zaposlenih

Plan kadrov predvideva, da bomo zastavljene cilje realizirali s 64 delavcev več kot jih je družba imela na začetku leta. Programi koles načrtujejo 51 novih zaposlitev, program hidravličnih dvigal pa 13.

Bilančna vsota na dan 31.12.2011:

20,8 mio EUR, kar je za 0,5 % več kot na koncu leta 2010.

Poslovni načrt družbe za leto 2011 je, glede na objektivne gospodarske okoliščine, zastavljen ambiciozno, je pa realno dosegljiv.

2.12 OKOLJSKA POLITIKA

V podjetju LIV Hidravlika in Kolesa d.o.o. že petnajst let uspešno izvajamo zahteve okoljevarstvenega standard ISO 14001 in smo bili med prvimi v Sloveniji na tem področju.

Zadnja zunanja presoja v decembru 2010 je samo potrdila uspešno izvajanje zahtev standarda, pri čemer je bilo izpostavljeno, da je sistem označevanja in ločenega zbiranja odpadkov primer zelo dobre prakse. Še posebej je bil izpostavljen sistem ločenega zbiranja komunalnih odpadkov, ki smo ga uvedli septembra 2010.

Ugotovitve presoje potrjujejo tudi rezultati ločenega zbiranja odpadkov, saj se je količina zbranih komunalnih odpadkov že drugo leto zapored zmanjšala za 53%

Trend in zbrane kilograme za zadnja leta prikazuje naslednja tabela:

Komunalni odpadki:

LETO	2003	2004	2005	2006	2007	2008	2009	2010
kilogrami	184.460	209.250	127.920	128.011	131.381	103.646	47.880	22.500
trend		13,44	-38,87	0,07	2,63	-21,11	-53,80	-53,01

To pomeni da smo z ločenim zbiranjem ostalih uporabnih odpadkov (plastična folija, les ter papir in karton) zmanjšali količino komunalnih odpadkov in s tem tudi poskrbeli za manjše obremenjevanje okolja z odlaganjem odpadkov na deponijah.

Tudi pri zbiranju odpadne folije se kaže trend naraščanja, pri čemer smo jo v letu 2010 zbrali za 41% več kot v letu 2009.

Trend in zbrane kilograme za zadnja leta prikazuje naslednja tabela:

Odpadna folija:

LETO	2003	2004	2005	2006	2007	2008	2009	2010
kilogrami	2.980	5.069	3.530	3.360	2.810	3.440	18.720	26.553
trend		70,10	-30,36	-4,82	-16,37	22,42	444,19	41,84

Če primerjamo vso odpadno plastiko zbrano v podjetju, smo v letu 2010 za 100% povečali količino zbrane plastike in s tem nadaljevali trend naraščanja v zadnjih treh letih.

Trend in zbrane kilograme za zadnja leta prikazuje naslednja tabela:

Vsa odpadna plastika

LETO	2003	2004	2005	2006	2007	2008	2009	2010
kilogrami	2.980	5.069	3.530	3.360	2.810	3.440	18.924	38.314
trend		70,10	-30,36	-4,82	-16,37	22,42	450,12	102,46

Posebno skrb namenjamo zbiranju in varnem skladiščenju nevarnih odpadkov, zaradi česar smo v letu 2009 še dodatno uredili skladišče nevarnih odpadkov.

Redno oddajamo vse zahtevane evidence in poročila za ARSO ter izpolnjujemo vse zakonsko predpisane monitoringe za izpuste v vodo in zrak ter hrup v okolje, pri čemer so vsi izmerjeni parametri v prepisanih mejah.

Možnosti za izboljšave nikoli ne zmanjka, zato se trudimo tudi v bodoče čim bolj zmanjšati količino komunalnih in ločeno zbrati čim več odpadkov za predelavo z recikliranjem. Na drugi strani pa želimo ohraniti skrbno in ločeno zbiranje nevarnih odpadkov in s tem čim bolj zmanjšati vpliv našega podjetja na okolje.

2.13 ZAPOSLENI IN IZOBRAŽEVANJE

Na dan 31.12.2010 je bilo v obeh družbah **204 zaposlenih** (v LIV HIDRAVLIKA IN KOLESA, d.o.o. 54 zaposlenih in v LIV NOVA d.o.o. 150 zaposlenih), **povprečno število zaposlenih** v letu 2010 je bilo tako **206**.

Na novo se je zaposlilo za določen čas 5 delavcev, delovno razmerje je prenehalo 10 delavcem, enemu delavcu pa se je spremenilo delovno razmerje iz določenega v nedoločen čas. Glede na število zaposlenih na dan 31.12.2009 (209 zaposlenih) se je število zaposlenih v enem letu zmanjšalo za 5.

Razlogi prenehanja pogodbe o zaposlitvi (PZ)	Št. primerov
Redna odpoved PZ delodajalca – poslovni razlog	1
Sporazumno	2
Starostna upokojitev	5
Potek zaposlitve za določen čas	2
Skupaj	10

Stopnja fluktuacije je v letu 2010 znašala **4,8**.

Na dan 31.12.2010 je bilo v družbi zaposlenih **20 invalidov**, to je 4 več kot konec leta 2009 in predstavlja 9,8% delež vseh zaposlenih.

Skrajšan delovni čas, to je po 4 ure na dan dela 11 delavcev – invalidov, medtem ko dela 9 delavcev – invalidov polni delovni čas na drugih ustreznih delih.

Za **določen čas** je bilo na dan 31.12.2010 zaposlenih **5 delavcev**, to je 2,4% vseh zaposlenih. Povprečno so bili v letu 2010 zaposleni za določen čas 4 delavci oziroma 1,9% od povprečnega števila zaposlenih v letu 2010.

Povprečno število zaposlenih v letu 2010 glede na **izobrazbo**:

	Število	%
NK	47	22,8
PKV	16	7,8
KV	67	32,5
SŠ	37	18,0
VŠ	13	6,3
VS	8	3,9
UNI	15	7,3
MAG., DR.	3	1,4
Skupaj povprečno v I. 2010	206	100,0

Zaposleni po **starosti** in **spolu** na dan 31.12.2010:

	Moški		Ženske		Skupaj	
	Število	%	Število	%	Število	%
do 29 let	10	4,9	0	0,0	10	4,9
od 30 let do 49 let	85	41,7	41	20,1	126	61,8
od 50 let	49	24,0	19	9,3	68	33,3
Skupaj	144	70,6	60	29,4	204	100,0

Zdravstveni absentizem ali odsotnost z dela zaradi bolezni:

Na nivoju obeh družb je v letu 2010 znašal delež bolniške odsotnosti 7 %. V strukturi bolniške odsotnosti predstavlja bolniška odsotnost zaradi bolezni 73 %, poškodbe izven dela predstavljajo 13 %, bolniški stalež zaradi poškodb in nege pa po 7 %.

Izobraževanje

Zaposleni v družbi so se v letu 2010 izobraževali na področju kakovosti, tehnologije, računovodstva, davčne in delovno-pravne zakonodaje, novosti iz zunanje trgovine – carinjenja ter napovedi gibanja cen materialov v letu 2011.

V decembru 2010 so potekala interna obnovitvena usposabljanja za delavce, ki delajo na oddelkih varjenja, lakiranja (barvanja) in sušenja termoplastov (procesi so opredeljeni v internih predpisih kot posebni procesi). V letu so se izvedla tudi usposabljanja o izvajanju kontrole v oddelkih: galvana, stiskalnica in transfer, strojna obdelava, varjenje, razrez ter sestava-montaža.

V letu 2010 ni bilo potrebno opravljati zakonsko obvezne atestacije varilcev, ki se sicer izvaja na dve leti, enako tudi ne enega izmed obveznih namenskih izobraževanj in sicer tistega za delavce, ki delajo z nevarnimi snovmi in se tudi izvaja na dve leti.

Skladno s Pravilnikom o protieksplzijski zaščiti je bil opravljen obnovitveni seminar za monterje, vzdrževalce in upravljalce Ex-naprav (izvaja se na dve leti).

2.14 ORGANIZACIJSKA KLIMA IN DRUŽBENA ODGOVORNOST

V družbi LIV Hidravlika in Kolesa se zavedamo aktivnega in odgovornega vključevanja v družbeno okolje. Naše podjetje je že vrsto let pomemben član v lokalni skupnosti, tako že vrsto let skladno z našimi finančnimi možnostmi pomagamo pri izvedbi projektov na področju športa, kulture, izobraževanja, turizma in ekologije.

Pokroviteljstva in donatorstva so pomembno orodje tržnega komuniciranja in odnosov z javnostmi. S podporo določeni aktivnosti okolju sporočamo, kdo smo, kaj nam je pomembno in kakšne so naše vrednote.

Tudi v letu 2010 smo kljub bistveno omejenim virom po svojim močeh prispevali v družbeno okolje.

Med pomembnejša pokroviteljstva/sponsorstva v letu 2010 tako spadajo :

- Kolesarski klub Postojna
- Lokostrelski klub Postojna
- Gasilci Postojna
- Tekoški klub Hitre noge
- Maraton po poteh Erazma Predjamskega

K sponzorstvom oz. donatorstvom v lokalni skupnosti pristopamo s ciljem izboljšati kakovost življenja ljudi v okolju, kjer družba deluje in kjer živijo njeni zaposleni. Prizadevamo si za dobro sodelovanje z lokalno skupnostjo in ji namenjamo posebno skrb.

Vsem zaposlenim omogočamo čim bolj zdravo delovno okolje, skrbimo za zaščito pred nesrečami in poškodbami na delovnem mestu ter zmanjšujemo in odpravljamo vzroke tveganja prisotne v delovnem okolju.

III LETNO RAČUNOVODSKO POROČILO

Kolegij družbe je dne 13.06.2011 obravnaval letno poročilo za l. 2010 in sprejel sklep, da je letno poročilo primerno za objavo.

3.1 TEMELJNE RAČUNOVODSKE USMERITVE IN METODE VREDNOTENJA POSTAVK V RAČUNOVODSKIH IZKAZIH

PODLAGE ZA SESTAVO RAČUNOVODSKIH IZKAZOV

Računovodski izkazi so sestavljeni v skladu s Slovenskimi računovodskimi standardi (v nadaljevanju SRS) in Zakonom o gospodarskih družbah (ZGD-1). Na tej osnovi je izdelan tudi Pravilnik o računovodstvu, ki je podlaga za vrednotenje in izkazovanje sredstev in njihovih virov.

Pri sestavljanju računovodskih izkazov so upoštevane temeljne računovodske predpostavke: upoštevanje nastanka poslovnih dogodkov, časovne neomejenosti delovanja ter kakovostne značilnosti računovodskih izkazov, to so predvsem razumljivost, ustreznost, zanesljivost in primerljivost. Pri računovodskih usmeritvah so upoštevana osnovna računovodska načela: previdnost, prednost vsebine pred obliko in pomembnost.

Metode vrednotenja se v primerjavi s preteklim letom niso spremenile.

Računovodski izkazi so sestavljeni v evrih brez centov. Pri preračunu iz tuje valute v domačo je uporabljen referenčni tečaj Evropske centralne banke na dan 31.12.2010, ki ga objavlja Banka Slovenije.

NEOPREDMETENA SREDSTVA

V bilanci stanja so neopredmetena sredstva izkazana po neodpisani vrednosti, ki je enaka razliki med nabavno vrednostjo in popravkom vrednosti.

Družba pripozna neopredmetena sredstva v svojih poslovnih knjigah po nabavni vrednosti, kamor so vključeni tudi vsi stroški povezani s pridobitvijo teh sredstev. V nabavno vrednost se ne všteto obresti od prejetih posojil za pridobitev teh sredstev.

Neopredmetena sredstva se časovno amortizirajo glede na dobo koristnosti. Amortizacija se obračuna po metodi enakomernega časovnega amortiziranja.

Neopredmetena sredstva se niso prevrednotovala.

OPREDMETENA OSNOVNA SREDSTVA

V bilanci stanja so opredmetena osnovna sredstva izkazana po neodpisani vrednosti, ki je enaka razliki med nabavno vrednostjo in popravkom vrednosti.

Ob začetnem pripoznanju se opredmetena osnovna sredstva evidentirajo po nabavni vrednosti. Nabavna vrednost opredmetenega osnovnega sredstva zajema nakupno ceno in vse stroške, ki se lahko neposredno pripišejo usposobitvi sredstva za nameravano uporabo.

Nabavno vrednost opredmetenega osnovnega sredstva, izdelanega v podjetju, tvorijo stroški, ki jih povzroči njegova izdelava in posredni stroški njegove izdelave, ki mu jih je mogoče pripisati.

Nabavna vrednost opredmetenega osnovnega sredstva je povečana s stroški, ki povečujejo bodoče koristi sredstva v primerjavi z ocenjenimi. Stroški, ki omogočajo podaljšanje dobe koristnosti osnovnega sredstva, se izkazujejo kot zmanjšanje popravka vrednosti opredmetenega osnovnega sredstva. Kot odhodki se pripoznajo stroški popravil in vzdrževanja, ki so namenjeni obnavljanju ali ohranjanju prihodnjih gospodarskih koristi.

Podjetje je za merjenje po pripoznanju opredmetenega osnovnega sredstva izbralo model nabavne vrednosti.

Ob odtujitvi opredmetena osnovnega sredstva se razlika med njegovo čisto prodajno vrednostjo in knjigovodsko vrednostjo prenese med prevrednotovalne poslovne prihodke oziroma med prevrednotovalne poslovne odhodke.

Amortizacija se obračuna po metodi enakomernega časovnega amortiziranja in se pripozna kot strošek oziroma poslovni odhodek tega obdobja. Amortizacija se obračuna posamično. Kot pričetek obračunavanja amortizacije opredmetenega osnovnega sredstva se upošteva prvi dan naslednjega meseca potem, ko je opredmeteno osnovno sredstvo razpoložljivo za uporabo. Amortizacijske stopnje se obračunavajo na podlagi ocenjene ekonomske življenjske dobe sredstev in znašajo:

Gradbeni objekti	3 - 10 %
Proizvajalna oprema	5 - 20 %
Računalniška oprema	25 - 50 %
Transportna oprema	10 - 20 %
Ostala oprema	6,7 – 50 %
Drobni inventar	12,5 – 33,3 %
Neopredmetena sredstva	10 - 50 %

ZALOGE

Zaloge surovin, materiala, drobnega inventarja in trgovskega blaga se ob začetnem pripoznavanju prikazujejo po nabavni ceni, ki jo sestavljajo nakupna cena, zmanjšana za dobljene popuste, uvozne in druge nevračljive nakupne dajatve ter neposredni stroški nabave. Za obračun porabe materiala se uporablja metoda tehtanih povprečnih cen, brez upoštevanja začetnih zalog in začetnih odmikov.

Zaloge nedokončane proizvodnje in negotovih proizvodov so vrednotene po proizvodnih stroških, ki vsebujejo neposredne stroške materiala, neposredne stroške dela, neposredne stroške proizvodnih storitev, neposredne stroške amortizacije in splošne proizvodjalne stroške. Splošni proizvodjalni stroški so stroški materiala, storitev, dela, amortizacije, ki so obračunani v okviru proizvodjalnega procesa, a jih ni mogoče neposredno povezovati z nastajajočimi poslovnimi učinki.

Pri izkazovanju zalog nedokončane proizvodnje in proizvodov družba uporablja stalne cene. Mesečno ugotavlja odmike po skupinah zalog nedokončane proizvodnje in proizvodov. Alokacija odmkov na stroške prodanih izdelkov se opravlja na osnovi formule, ki najbolje odraža povprečne cene.

Zaloge se zaradi oslabitve prevrednotujejo, če knjigovodska vrednost presega njihovo iztržljivo vrednost. Znesek oslabitve knjigovodske vrednosti zalog se knjiži kot povečanje prevrednotovalnih poslovnih odhodkov obratnih sredstev. Zaloge se zaradi okrepitve ne prevrednotujejo.

TERJATVE

Poslovne terjatve se izkazujejo z zneski, ki izhajajo iz verodostojnih listin ob predpostavki, da bodo poplačane. Za terjatve, za katere je nastal spor z dolžnikom in je bila vložena tožba na sodišče, se oblikuje popravek vrednosti v breme prevrednotovalnih poslovnih odhodkov. Terjatve, ki so zapadle in je od njihove zapadlosti poteklo več kot 180 dni, se izkazujejo kot dvomljive terjatve. Posamične terjatve, za katere se predvideva, da ne bodo poravnane v predvidenem roku, se izkazujejo kot dvomljive terjatve. Zanje se oblikuje popravek vrednosti v breme poslovnih odhodkov.

Za terjatve, ki so zapadle in je od njihove zapadlosti poteklo več kot 180 dni in so zavarovane pri Zavarovalnici Triglav, oblikujemo popravek vrednosti v višini 15 % izkazane vrednosti (naše kritje pri nastanku škodnega primera). Za zavarovane terjatve z garancijo ali z akreditivom ne oblikujemo popravkov terjatev.

Dani predujmi se v bilanci stanja izkazujejo v zvezi s stvarmi, na katere se nanašajo. Dani predujmi za opredmetena osnovna sredstva so v isti skupini kot opredmetena osnovna sredstva. Dani predujmi za neopredmetena sredstva so sestavni del neopredmetenih sredstev, dani predujmi za zaloge so sestavni del zalog.

KAPITAL

Celotni kapital sestavljajo vpoklicani kapital, kapitalske rezerve, rezerve iz dobička, presežek iz prevrednotenja, preneseni čisti poslovni izid iz prejšnjih let in čisti poslovni izid poslovnega leta.

Presežek iz prevrednotenja se pojavi zaradi povečanja knjigovodske vrednosti dolgoročnih finančnih naložb, razporejenih med za prodajo razpoložljiva finančna sredstva na njihovo pošteno vrednost. Presežek iz prevrednotenja je negativen, če je poštena vrednost finančnih naložb na bilančni presečni dan manjša od njihove knjigovodske vrednosti.

REZERVACIJE IN DOLGOROČNE PASIVNE ČASOVNE RAZMEJITVE

Rezervacije se oblikujejo za sedanje obveze, ki izhajajo iz obvezujočih preteklih dogodkov in se bodo po predvidevanjih poravnale v obdobju, ki ni z gotovostjo določeno in katerih velikost je mogoče zanesljivo izmeriti. Namen rezervacij je v obliki vnaprej vračunanih stroškov oziroma odhodkov zbrati zneske, ki bodo v prihodnje omogočili pokritje takrat nastalih stroškov oziroma odhodkov. Med takšne rezervacije spadajo rezervacije za jubilejne nagrade in odpravnine ob upokojitvi zaposlencev.

Rezervacije in dolgoročne pasivne časovne razmejitev se ne prevrednotujejo. Na koncu obračunskega obdobja se pojavijo tako, da je njihova vrednost enaka sedanji vrednosti izdatkov, ki so po predvidevanjih potrebni za poravnavo bodoče obveze.

Po koncu obračunskega obdobja, za katerega je bila oblikovana rezervacija, se njen celotni neporabljen del prenese med ustrezne prihodke.

DOLGOVI

Dolgovi so finančni in poslovni, kratkoročni in dolgoročni.

Vsi dolgovi se ob začetnem pripoznanju ovrednotijo z zneski iz ustreznih listin o njihovem nastanku, ki dokazujejo prejem denarnih sredstev ali poplačilo kakega poslovnega dolga.

Dolgoročni dolgovi se povečujejo za pripisane obresti ali zmanjšujejo za odplačane zneske in morebitne drugačne poravnave, če o tem obstaja sporazum z upnikom. Knjigovodska vrednost dolgoročnih dolgov je enaka njihovi izvorni vrednosti, zmanjšani za odplačila glavnice in prenose med kratkoročne dolgove, dokler ne nastane potreba po prevrednotenju dolgoročnih dolgov.

Knjigovodska vrednost kratkoročnih dolgov je enaka njihovi izvorni vrednosti, popravljeni za njihova povečanja ali zmanjšanja skladno s sporazumi z upniki, dokler ne nastane potreba po njihovem prevrednotenju.

Kratkoročne in dolgoročne obveznosti vseh vrst se v začetku izkazujejo z zneski, ki izhajajo iz ustreznih listin, ob predpostavki, da upniki zahtevajo njihovo poplačilo. Obveznosti se pozneje povečujejo s pripisanimi donosi (obresti in druga nadomestila), za katere obstaja sporazum z upnikom. Obveznosti se zmanjšujejo za odplačane zneske in morebitne drugačne poravnave v dogovoru z upnikom.

Dolgovi izraženi v tuji valuti se na dan bilance stanja preračunajo v domačo valuto z uporabo srednjega tečaja Banke Slovenije.

KRATKOROČNE ČASOVNE RAZMEJITVE

Aktivne kratkoročne časovne razmejitev zajemajo kratkoročno odložene stroške oziroma odhodke ter kratkoročno nezaračunane prihodke.

Pasivne kratkoročne časovne razmejitev zajemajo kratkoročno vnaprej vračunane stroške oz. odhodke in kratkoročno odložene prihodke.

Kot kratkoročno odloženi stroški so opredeljeni vnaprej plačani zneski, ki ob plačilu še niso pomenili stroška in niso bremenili poslovnega izida.

Kratkoročno nezaračunani prihodki so dejanski prihodki, ki jih družba še ni mogla nikomur zaračunati.

Kratkoročne časovne razmejitev se ne prevrednotujejo. Med letom in ob sestavljanju računovodskih izkazov se preveri realnost in upravičenost njihovega obstoja.

PRIHODKI

Prihodki so pripoznani, ko je povečanje gospodarskih koristi povezano s povečanjem sredstev ali zmanjšanjem dolga in je povečanje mogoče zanesljivo izmeriti. Prihodki se pripoznajo, ko se upravičeno pričakuje, da bodo vodili do prejemkov, če ti niso uresničeni že ob nastanku.

Prihodke razčlenjujemo na poslovne, finančne in druge.

Med poslovnimi prihodki se razčlenjujejo:

- prihodki od prodaje, ki jih sestavljajo prodajne vrednosti prodanih proizvodov oziroma trgovskega blaga in materiala ter opravljenih storitev v obračunskem obdobju;
- drugi poslovni prihodki, povezani s poslovnimi učinki (subvencije, dotacije, prejete odškodnine...)

- prevrednotovalni poslovni prihodki (presežek prodajne vrednosti nad knjigovodsko vrednostjo odtujenih opredmetenih osnovnih sredstev in neopredmetenih sredstev).

Finančnimi prihodki se pojavijo v zvezi z dolgoročnimi in kratkoročnimi naložbami (obresti, prejete dividende).

Med drugimi prihodki se izkazujejo neobičajne postavke.

ODHODKI

Odhodki so pripoznani, ko je zmanjšanje gospodarske koristi v obračunskem obdobju povezano z zmanjšanjem sredstev ali povečanjem dolga in je to zmanjšanje mogoče zanesljivo izmeriti.

Odhodke razčlenjujemo na poslovne, finančne in druge.

Poslovni odhodki so v načelu enaki vračunanim stroškom v obračunskem obdobju, popravljenim za stroške, ki so razlika med stroški v končnih zalogah in stroški v začetnih zalogah proizvodov in nedokončane proizvodnje. Prevrednotovalni poslovni odhodki se pojavijo v zvezi z opredmetenimi osnovnimi in neopredmetenimi sredstvi ter kratkoročnimi sredstvi zaradi njihove oslavitve. Takšno naravo ima pri osnovnih sredstvih tudi negativna razlika med njihovo prodajno vrednostjo in knjigovodsko vrednostjo.

Finančni odhodki so odhodki od financiranja (stroški danih obresti in odhodki od naložbenja – prevrednotovalni finančni odhodki). Prevrednotovalni finančni odhodki se pojavijo v zvezi s kratkoročnimi in dolgoročnimi finančnimi naložbami zaradi njihove oslavitve.

Druge odhodke sestavljajo neobičajne postavke, ki se izkazujejo v dejansko nastalih zneskih.

KODEKS

Družba pri svojem poslovanju ne uporablja nobenega kodeksa.

METODOLOGIJA IZRAČUNA RAČUNOVODSKIH KAZALNIKOV

Čista dobičkonosnost prihodkov	Čisti poslovni izid / čisti prihodki od prodaje
Čista donosnost sredstev	(čisti poslovni izid + odhodki za obresti) / povprečna sredstva
Čista dobičkonosnost kapitala	Čisti poslovni izid / (povprečni kapital – čisti poslovni izid poslovnega leta)
Kosmati denarni tok / čisti prihodki od prodaje	(poslovni izid iz poslovanja + amortizacija) / čisti prihodki iz prodaje
Koeficient dividendnosti osnovnega kapitala	Izplačane dividende v poslovnem letu / povprečni osnovni kapital
Koeficient obračanja sredstev	Čisti prihodki od prodaje / sredstva
Koeficient obračanja zalog	Čisti prihodki od prodaje / zaloge
Koeficient obračanja kratkoročnih poslovnih terjatev	Čisti prihodki od prodaje / kratkoročne poslovne terjatve
Stopnja osnovnosti investiranja	Osnovna sredstva / sredstva
Stopnja dolgoročnosti investiranja	(osnovna sredstva + naložbene nepremičnine + dolgoročne finančne naložbe + dolgoročne poslovne terjatve) / sredstva
Koeficient dolgoročne pokritosti dolgoročnih sredstev	(kapital + dolgoročni dolgovi + dolgoročne rezervacije / dolgoročna sredstva
Stopnja lastniškosti financiranja	Kapital / obveznosti do virov sredstev
Stopnja dolgoročnosti financiranja	(kapital + dolgoročni dolgovi + dolgoročne rezervacije) / obveznosti do virov sredstev
Koeficient kapitalske pokritosti osnovnih sredstev	Kapital / osnovna sredstva
Koeficient neposredne pokritosti kratkoročnih obveznosti (hitri koeficient)	Denarna sredstva / kratkoročne obveznosti
Koeficient pospešene pokritosti kratkoročnih obveznosti (pospešeni koeficient)	(Denarna sredstva + kratkoročne terjatve)/kratkoročne obveznosti
Koeficient kratkoročne pokritosti kratkoročnih obveznosti (kratkoročni koeficient)	Kratkoročna sredstva / kratkoročne obveznosti
Čiste finančne obveznosti / kapital	(Finančne obveznosti – finančne naložbe – denarna sredstva) / kapital
Poslovni izid iz poslovanja / odhodki za obresti	Poslovni izid iz poslovanja / odhodki za obresti
Koeficient gospodarnosti poslovanja	Poslovni prihodki / poslovni odhodki
Čisti prihodki na zaposlenega	Čisti prihodki od prodaje / povprečno število zaposlenih
Dodana vrednost na zaposlenega	(Kosmati donos iz poslovanja – stroški blaga, materiala in storitev – drugi poslovni odhodki) / povprečno število zaposlenih

3.2 RAČUNOVODSKI IZKAZI S POJASNILI DRUŽBE LIV HIDRAVLIKA IN KOLESA d.o.o.

3.2.1 RAČUNOVODSKI IZKAZI

3.2.1.1 Bilanca stanja na dan 31.12.2010 in 31.12.2009

3.2.1.1.1 Sredstva

POSTAVKE BILANCE v EUR		31.12.2010	struk. v %	31.12.2009	struk. v %	INDEKS 10/09
SREDSTVA		20.696.120	98,6	20.999.853	100,0	99
A.	DOLGOROČNA SREDSTVA	12.801.689	61,0	13.472.772	64,2	95
I.	Neopred.sredstva in dolg.aktivne časovne razmejitev	144.835	0,7	192.264	0,9	75
1.	Dolgoročne premoženjske pravice	144.835	0,7	192.264	0,9	75
II.	Opredmetena osnovna sredstva	12.540.049	59,7	13.163.703	62,7	95
1.	Zemljišča in zgradbe	8.790.377	41,9	5.570.781	26,5	158
a)	Zemljišča	3.331.109	15,9	3.331.109	15,9	100
b)	Zgradbe	5.459.268	26,0	2.239.672	10,7	244
2.	Proizvajalne naprave in stroji	2.814.351	13,4	3.242.611	15,4	87
3.	Druge naprave in oprema	590.812	2,8	369.413	1,8	160
4.	Opredmetena osnovna sredstva, ki se pridobivao	344.509	1,6	3.980.898	19,0	9
a)	Opredmetena osnovna sredstva v gradnji in izdelavi	339.459	1,6	3.957.143	18,8	9
b)	Predujmi za pridobitev opredmetenih osnovnih sredstev	5.050	0,0	23.755	0,1	21
III.	Naložbe nepremičnine	0,0	0,0	0,0	0,0	
III.	Dolgoročne finančne naložbe	7.500	0,0	7.500	0,0	100
1.	Dolgoročne finančne naložbe, razen posojil	7.500	0,0	7.500	0,0	100
a)	Delnice in deleži v družbah v skupini	7.500	0,0	7.500	0,0	100
V.	Dolgoročne poslovne terjatve	0	0,0	0	0,0	
IV.	Odložene terjatve za davek	109.305	0,5	109.305	0,5	100
B.	KRATKOROČNA SREDSTVA	7.894.431	37,6	7.140.063	34,0	111
I.	Sredstva (skupine za odtujitev) za prodajo	50.075	0,2	50.075	0,2	100
II.	Zaloge	4.008.003	19,1	3.553.988	16,9	113
1.	Material	1.464.183	7,0	1.249.334	5,9	117
2.	Nedokončana proizvodnja	1.640.468	7,8	1.088.741	5,2	151
3.	Proizvodi in trgovsko blago	864.563	4,1	1.197.057	5,7	72
4.	Predujmi za zaloge	38.789	0,2	18.856	0,1	206
III.	Kratkoročne finančne naložbe	93.382	0,4	78.382	0,4	119
2	Kratkoročna posojila	93.382	0,4	78.382	0,4	119
b)	Kratkoročna posojila drugim	93.382	0,4	78.382	0,4	119
IV.	Kratkoročne poslovne terjatve	3.560.250	17,0	3.333.724	15,9	107
1.	Kratkoročne poslovne terjatve do družb v skupini	25.805	0,1	45.544	0,2	57
2.	Kratkoročne poslovne terjatve do kupcev	3.197.812	15,2	2.946.978	14,0	109
3.	Kratkoročne poslovne terjatve do drugih	336.633	1,6	341.202	1,6	99
V.	Denarna sredstva	182.721	0,9	123.894	0,6	147
C.	KRATKOROČNE AKTIVNE ČASOVNE RAZMEJITVE	0	0,0	387.018	1,8	0

3.2.1.1.2 Viri

POSTAVKE BILANCE v EUR		31.12.2010	struk. v %	31.12.2009	struk. v %	INDEKS 10/09
OBVEZNOSTI DO VIROV SREDSTEV		20.696.120	98,6	20.999.853	100,0	99
A.	KAPITAL	1.471.362	7,0	1.396.870	6,7	105
I.	Vpoklicani kapital	2.786.062	13,3	2.786.062	13,3	100
1.	Osnovni kapital	2.786.062	13,3	2.786.062	13,3	100
II.	Kapitalske rezerve		0,0		0,0	
III.	Rezerve iz dobička	106.062	0,5	106.062	0,5	100
1.	Druge rezerve iz dobička	106.062	0,5	106.062	0,5	100
IV.	Presežek iz konsolidacije	1.225.224	5,8	1.225.224	5,8	100
V.	Preneseni čisti poslovni izid	-2.645.986	-12,6	-813.647	-3,9	325
VI.	Čisti poslovni izid poslovnega leta		0,0	-1.906.831	-9,1	0
B.	REZERVACIJE IN DOLG.PASIVNE ČAS.RAZMEJITVE	508.578	2,4	497.603	2,4	102
1.	Rezervacije za pokojnine in podobne obveznosti	325.855	1,6	497.603	2,4	65
2.	Druge rezervacije	182.723	0,9	0	0,0	
C.	DOLGOROČNE OBVEZNOSTI	9.477.823	45,1	10.971.204	52,2	86
I.	Dolgoročne finančne obveznosti	9.477.823	45,1	10.971.204	52,2	86
1.	Dolgoročne finančne obveznosti do bank	9.149.503	43,6	10.575.977	50,4	87
2.	Druge dolgoročne finančne obveznosti	328.320	1,6	395.227	1,9	83
II.	Dolgoročne poslovne obveznosti	0	0,0	0	0,0	
II.	Odložene obveznosti za davek	0	0,0	0	0,0	
Č.	KRATKOROČNE OBVEZNOSTI	9.226.247	43,9	8.009.376	38,1	115
I.	Obveznosti, vključene v skupine za odtujitev		0,0	0	0,0	
II.	Kratkoročne finančne obveznosti	4.685.510	22,3	4.006.281	19,1	117
2.	Kratkoročne finančne obveznosti do bank	4.566.517	21,7	3.882.038	18,5	118
4.	Druge kratkoročne finančne obveznosti	118.993	0,6	124.243	0,6	96
III.	Kratkoročne poslovne obveznosti	4.540.737	21,6	4.003.095	19,1	113
1.	Kratkoročne poslovne obveznosti do družb v skupini	560.243	2,7	474.754	2,3	118
2.	Kratkoročne poslovne obveznosti do dobaviteljev	3.660.708	17,4	3.437.119	16,4	107
4.	Kratkoročne poslovne obveznosti na podlagi predujmov	82.566	0,4	0	0,0	
3.	Druge kratkoročne poslovne obveznosti	237.220	1,1	91.222	0,4	260
D.	KRATKOROČNE PASIVNE ČASOVNE RAZMEJITVE	12.110	0,1	124.800	0,6	10
	Zunajbilančna evidenca	14.116.133	67,2	14.551.809	69,3	97

3.2.1.2 Izkaz poslovnega izida za leti 2010 in 2009

POSTAVKE IZKAZA v EUR		2010	2009	INDEKS
1.	Čisti prihodki iz prodaje:	15.348.941	13.048.504	118
	- na domačem trgu	3.106.062	3.183.255	98
	- na tujem trgu	12.242.879	9.865.249	124
2.	Sprememba vrednosti zalog proizvodov in nedokončane proizvodnje	215.777	-342.052	
3.	Usredstveni lastni proizvodi in lastne storitve		135.523	
4.	Drugi poslovni prihodki (s prevrednotovalnimi posl. prihodki)	555.781	676.195	82
	Prihodki iz poslovanja	16.120.499	13.518.170	119
5.	Stroški blaga, materiala in storitev	12.809.611	8.920.025	144
a)	Nabavna vrednost prodanega blaga in materiala ter stroški porabljenega materiala	7.806.784	6.415.388	122
b)	Stroški storitev	5.002.827	2.504.637	200
6.	Stroški dela	1.408.271	4.327.125	33
a)	Stroški plač	1.054.478	3.134.514	34
b)	Stroški socialnih zavarovanj	193.255	594.001	33
	- od tega stroški pokojninskega zavarovanja	111.748	343.666	33
c)	Drugi stroški dela	160.538	598.610	27
7.	Odpis vrednosti	1.074.986	1.166.276	92
a)	Amortizacija	1.019.968	1.075.338	95
b)	Prevrednotovalni poslovni odhodki pri neopred.sred.in opred.osnovnih sred.	4.224	7.400	57
c)	Prevrednotovalni poslovni odhodki pri obratnih sredstvih	50.794	83.538	61
8.	Drugi poslovni odhodki	109.470	365.074	30
	Poslovni odhodki	15.402.338	14.778.500	104
	Dobiček iz poslovanja	718.161	-1.260.330	
9.	Finančni prihodki iz deležev	0	0	
10.	Finančni prihodki iz danih posojil	5.147	3.900	132
b)	Finančni prihodki iz posojil, danih drugim	5.147	3.900	132
11.	Finančni prihodki iz poslovnih terjatev	8.961	9.809	91
b)	Finančni prihodki iz poslovnih terjatev do drugih	8.961	9.809	91
	Prihodki iz financiranja	14.108	13.709	103
12.	Finančni odhodki iz oslabitve in odpisov finančnih naložb			
13.	Finančni odhodki iz finančnih obveznosti	637.402	665.870	96
b)	Finančni odhodki iz posojil, prejetih od bank	574.151	488.028	118
č)	Finančni odhodki iz drugih finančnih obveznosti	63.251	177.842	36
14.	Finančni odhodki iz poslovnih obveznosti	20.375	8.697	234
b)	Finančni odhodki iz obveznosti do dobaviteljev in meničnih obveznosti	14.093	0	
c)	Finančni odhodki iz drugih poslovnih obveznosti	6.282	8.697	72
	Odhodki iz financiranja	657.777	674.567	98
	Rezultat financiranja	-643.669	-660.858	97
15.	Drugi prihodki			
16.	Drugi odhodki			
17.	Davek iz dobička			
18.	Odloženi davek		14.357	0
19.	Čisti poslovni izid obračunskega obdobja	74.492	-1.906.831	
20.	Celotni vseobsegajoči donos obračunskega obdobja	74.492	-1.906.831	

3.2.1.3 Izkaz denarnih tokov za leti 2010 in 2009

POSTAVKE v EUR	leto 2010	leto 2009
A. Denarni tokovi pri poslovanju		
a) Postavke izkaza poslovneta izida	1.726.716	-162.122
1. Poslovni prihodki (razen za prevrednotenje) in finančni prihodki iz poslovnih terjatev	15.913.683	13.870.031
2. Poslovni odhodki brez amortizacije (razen za prevrednotenje) in finančni odhodki iz poslovnih obveznosti	14.186.967	14.046.511
b) Spremembe čistih obratnih sredstev (in časovnih razmejitev, rezervacije ter odloženih terjatev in obveznosti za davek) poslovnih postavk bilance stanja	142.405	-6.384
1. Začetne manj končne poslovne terjatve	-226.526	2.449.714
2. Začetne manj končne aktivne časovne razmejitve	387.018	-381.486
3. Začetne manj končne odložene terjatve za davek	0	-14.358
5. Začetne manj končne zalog	-454.015	1.191.643
6. Končni manj začetni poslovni dolgovi	537.642	-3.370.462
7. Končne manj začetne pasivne časovne razmejitve in rezervacije	-101.715	118.564
c) Prebitek prejemkov pri poslovanju (a + b)	1.869.120	-168.506
B. Denarni tokovi pri naložbenju		
a.) Prejemki pri naložbenju	9.372	16.523
1. Prejemki od dobljenih obresti in deležev v dobičku drugih, ki se nanašajo na naložbenje	5.147	3.900
3. Prejemki od odtujitve opredmetenih osnovnih sredstev	4.225	
6. Prejemki od odtujitve kratkoročnih finančnih naložb		12.623
b.) Izdatki pri naložbenju	-368.109	-3.906.640
1. Izdatki za pridobitev neopredmetenih sredstev	-7.029	-7.483
2. Izdatki za pridobitev opredmetenih osnovnih sredstev	-346.080	-3.882.657
4. Izdatki za pridobitev dolgoročnih finančnih naložb		-7.500
5. Izdatki za pridobitev kratkoročnih finančnih naložb	-15.000	-9.000
c.) Prebitek izdatkov pri naložbenju (a + b)	-358.737	-3.890.117
C. Denarni tokovi pri financiranju		
a.) Prejemki pri financiranju	5.097.355	19.614.808
2. Prejemki od povečanja dolgoročnih finančnih obveznosti	364.146	11.562.556
3. Prejemki od povečanja kratkoročnih finančnih obveznosti	4.733.209	8.052.252
b.) Izdatki pri financiranju	-6.548.911	-15.657.760
1. Izdatki za dane obresti, ki se nanašajo na financiranje	-637.402	-665.870
3. Izdatki za odplačila dolgoročnih finančnih obveznosti	-1.857.527	-8.182.672
4. Izdatki za odplačila kratkoročnih finančnih obveznosti	-4.053.982	-6.809.218
c.) Prebitek prejemkov pri financiranju ali prebitek izdatkov pri financiranju (a + b)	-1.451.556	3.957.048
Č. Končno stanje denarnih sredstev	182.721	123.894
x.) Denarni izid v obdobju	58.827	-101.576
y.) Začetno stanje denarnih sredstev	123.894	225.470

3.2.1.4 Izkaz gibanja kapitala za leti 2010 in 2009

POSTAVKE v EUR	Osnovni kapital	Druge rezerve iz dobička	Prenesena čista izguba	Čisti dobiček posl.leta	Čista izguba posl.leta	Presežek iz prevrednotenja	Skupaj kapital
	I/1	III/5	V/2	VI/1	VI/2	VII	A.
A. Stanje 31. december 2009	2.786.062	106.062	813.648	0	1.906.830	1.225.224	1.396.870
B. Celotni vseobsegajoči donos							
a) Vnos čistega poslovnega izida poslovnega leta 2010				74.492			74.492
C. Spremembe v kapitalu							
a) Poravnava prenesene izgube			1.906.830	-74.492	-1.906.830		
D. Stanje 31. decembra 2010	2.786.062	106.062	2.645.986	0	0	1.225.224	1.471.362
BILANČNA IZGUBA 2010			2.645.986				2.645.986

0

POSTAVKE v EUR	Osnovni kapital	Druge rezerve iz dobička	Prenesena čista izguba	Čisti dobiček posl.leta	Čista izguba posl.leta	Presežek iz prevrednotenja	Skupaj kapital
	I/1	III/5	V/2	VI/1	VI/2	VII	A.
A. Stanje 31. december 2008	2.786.062	106.062	813.648			1.225.224	3.303.700
B. Celotni vseobsegajoči donos							
a) Vnos čistega poslovnega izida poslovnega leta 2009					1.906.830		1.906.830
C. Stanje 31. decembra 2009	2.786.062	106.062	813.648	0	1.906.830	1.225.224	1.396.870
BILANČNA IZGUBA 2009			813.648		1.906.830		2.720.478

3.2.2 POJASNILA K RAČUNOVODSKIM IZKAZOM ZA DRUŽBO LIV HIDRAVLIKA IN KOLESA d.o.o.

3.2.2.1 Pojasnila in razkritja postavk v bilanci stanja

Bilančna vsota družbe LIV HIDRAVLIKA IN KOLESA D.O.O. (v nadaljevanju družba) je na dan 31.12.2010 znašala 20.696.120 EUR in je za 1 % nižja kot na dan 31.12.2009.

Delež dolgoročnih sredstev v strukturi sredstev družbe je na dan 31.12.2010 znašal 61,8 %; na začetku leta pa 64,2 %. Zmanjšanje deleža dolgoročnih sredstev v strukturi sredstev je posledica večjega stroška amortizacije od investicij v letu 2010. Investicije v dolgoročna sredstva so znašale 393.526 EUR, amortizacija pa 1.019.968 EUR.

Na dan 31.12.2010 predstavljajo v strukturi sredstev neopredmetena sredstva 0,7 %, opredmetena osnovna sredstva 59,7 % in odložene terjatve za davek 0,5 %.

Razkritje 1: NEOPREDMETENA SREDSTVA

Stanje in gibanje neopredmetenih sredstev brez predujmov je prikazano v naslednji tabeli.

POSTAVKE v EUR	Premoženjske pravice	Druga neopred.OS	Investicije v teku	Skupaj
NABAVNA VREDNOST				
Stanje 31.12.2009	296.435	103.989		400.424
Povečanja		7.029	7.029	14.058
Zmanjšanja			7.029	7.029
Stanje 31.12.2010	296.435	111.018		407.453
POPRAVEK VREDNOSTI				
Stanje 31.12.2009	169.615	38.545		208.160
Povečanja				
Zmanjšanja				
Amortizacija	35.576	18.882		54.458
Stanje 31.12.2010	205.191	57.427		262.618
NEODPISANA VREDNOST				
Stanje 31.12.2009	126.820	65.444		192.264
Stanje 31.12.2010	91.244	53.591		144.835

Vrednost neopredmetenih sredstev na dan 31.12.2010 znaša 144.835 EUR, kar je za 25 % manj kot na dan 31.12.2009. Zmanjšanje vrednosti je posledica večje obračunane amortizacije v letu 210 kot so znašale investicije.

Družba nima najetih posojil za nabavo neopredmetenih sredstev.

Razkritje 2: OPREDMETENA OSNOVNA SREDSTVA

Stanje in gibanje opredmetenih osnovnih sredstev brez predujmov je prikazano v naslednji tabeli.

POST AVKE v EUR	Zemljišča	Zgradbe	Proizvajalne naprave stroji	Oprema na leasing	Orodja	Orodja na leasing	Drobni inventar	Investicije v teku	Skupaj
NABAVNA VREDNOST									
Stanje 31.12.2009	3.331.109	7.778.205	13.705.337	485.460	3.439.493	83.400	105.014	3.957.143	32.885.161
Povečanja		3.414.036	148.137	89.225	268.014	84.770		364.642	4.368.824
Zmanjšanja			432.604		123.438		7.807	3.982.327	4.546.175
Stanje 31.12.2010	3.331.109	11.192.241	13.420.870	574.684	3.584.069	168.170	97.207	339.459	32.707.809
POPRAVEK VREDNOSTI									
Stanje 31.12.2009		5.538.534	10.950.471	78.333	3.098.802	2.780	76.292		19.745.212
Povečanja									
Zmanjšanja -izločitve			428.455		123.438		7.731		559.624
Amortizacija		194.439	485.411	95.444	182.569	16.935	12.424		987.222
Stanje 31.12.2010		5.732.973	11.007.427	173.777	3.157.933	19.715	80.985		20.172.810
NEODPISANA VREDNOST									
Stanje 31.12.2009	3.331.109	2.239.671	2.754.866	407.127	340.691	80.620	28.722	3.957.143	13.139.949
Stanje 31.12.2010	3.331.109	5.459.268	2.413.443	400.908	426.136	148.455	16.222	339.459	12.535.000

Knjigovodska vrednost opredmetenih osnovnih sredstev je na dan 31.12.2010 znašala 12.535.000 EUR in je za 604.949 EUR manjša kot na začetku leta. Dani avansi za osnovna sredstva so konec leta 2010 znašali 5.050 EUR.

Večje investicije v opremo so: vlaganja v nove izdelke (več orodja) v skupni vrednosti 201 tisoč EUR in nakup avtomobila v višini 89 tisoč EUR.

Družba ima opredmetena osnovna sredstva pridobljena s finančnim najemom, in sicer osebni avtomobil, več orodij in stružnico CNC. Vrednost opreme v finančnem najemu na dan 31.12.2010 znaša 400.908.- EUR ter orodij v znesku 148.455.- EUR. Družba je za zavarovanje pridobljenih posojil vpisala hipoteko na vse nepremičnine (gradbeni objekti in zemljišča), na delu opreme je vpisana tudi zastavna pravica za zavarovanje kratkoročnega kredita.

Razkritje 3: ODLOŽENE TERJATVE ZA DAVEK

Družba je oblikovala terjatve za odložene davke od oblikovanih rezervacij za jubilejne nagrade in odpravnine ob upokojitvi. Poslovodstvo predpostavlja, da se bo tudi v prihodnosti pojavil obdavčljivi dobiček v breme katerega bo mogoče uporabiti odbitne začasne razlike

Odložene terjatve za davek so razvidne v naslednji tabeli:

POSTAVKE v EUR		31.12.2010	31.12.2009	INDEKS
1.	Odložene terjatve iz naslova rezervacij za jubilejne nagrade	2.437	2.437	100
2.	Odložene terjatve iz naslova rezervacij za odpravnine ob upokojitvi	106.868	106.868	100
SKUPAJ		109.305	109.305	100

Razkritje 4: SREDSTVA RAZPOLOŽLJIVA ZA PRODAJO

Družba še vedno ni odprodala nepremičnino v Hruševju (mlekarno), ki jo je ugodno kupila z namenom, da jo odproda. Zaradi nepremičninske krize ji to še ni uspelo.

Vrednost sredstev te nepremičnine na dan 31.12.2010 znaša 50.075 EUR in predstavljajo 0,2 % vseh sredstev.

Razkritje 5: ZALOGE

Zaloge, skupaj s predujmi za zaloge, v strukturi sredstev predstavljajo 19,4 %. Vrednost vseh zalog je na dan 31.12.2010 znašala 4.008.003 EUR, kar je za 13 %, oziroma za 454.015 EUR več kot na začetku leta. Čista iztržljiva vrednost na dan 31.12.2010 in primerjava s preteklim letom je prikazana v naslednji tabeli.

POSTAVKE v EUR		31.12.2010	31.12.2009	INDEKS
1.	Material	1.464.183	1.249.334	117
2.	Nedokončana proizvodnja	1.640.468	1.088.741	151
3.	Proizvodi	864.563	1.184.450	73
4.	Trgovsko blago		12.607	0
5.	Predujmi za zaloge	38.789	18.856	206
SKUPAJ		4.008.003	3.553.988	113

Družba je v letu 2010 odpisala v višini 3.339 EUR nekurantnega materiala in 4.933 EUR nekurantnih polizdelkov in gotovih izdelkov. Pri popisu zalog materiala je bilo ugotovljenih za 5.710 EUR primanjkljajev in za 5.504 EUR presežkov. Pri popisu polizdelkov in gotovih izdelkov je bilo ugotovljeno za 3.795 EUR primanjkljajev in 1.142 EUR presežkov.

Družba nima zalog, zastavljenih kot jamstvo za obveznosti.

Razkritje 6: KRATKOROČNE FINANČNE NALOŽBE

Kratkoročne finančne naložbe so na dan 31.12.2010 predstavljale 0,4 % vseh sredstev družbe, in so zajemale kratkoročna posojila v višini 93.382 EUR. Kratkoročna posojila drugim niso zavarovana, obrestne mere za ta posojila so znašale od 4,5 % do 6 % letno.

POSTAVKE v EUR	31.12.2010	31.12.2009	INDEKS
1. Kratkoročna posojila drugim	93.382	78.382	119
SKUPAJ	93.382	78.382	119

Razkritje 7: KRATKOROČNE POSLOVNE TERJATVE

Vrednost kratkoročnih poslovnih terjatev je na dan 31.12.2010 znašala 3.560.250 EUR. V strukturi sredstev predstavljajo 17 %. Največja postavka so terjatve do kupcev naših izdelkov in storitev in znašajo 3.197.812 EUR, kar predstavlja 89,8 % vseh kratkoročnih poslovnih terjatev. Terjatve do družbe v skupini so znašale 25.805 EUR. Terjatve so prikazane v neto vrednosti, kar pomeni, da so zmanjšane za popravke vrednosti za sporne in dvomljive terjatve.

POSTAVKE v EUR	31.12.2010	31.12.2009	INDEKS
1. Kratkoročne poslovne terjatve do podjetij v skupini	25.805	45.544	57
2. Kratkoročne poslovne terjatve do kupcev	3.197.812	2.946.978	109
3. Kratkoročne poslovne terjatve do drugih	336.633	341.202	99
SKUPAJ	3.560.251	3.333.724	107

POSTAVKE v EUR	31.12.2010	31.12.2009	INDEKS
1. Kratkoročne poslovne terjatve od podjetij v skupini	25.805	45.544	57
2. Kratkoročne poslovne terjatve do kupcev	3.197.812	2.946.978	109
a) Kratkoročne poslovne terjatve do kupcev doma	973.141	772.100	126
b) Kratkoročne poslovne terjatve do kupcev v tujini	3.403.955	3.323.431	102
c) Popravek vrednosti kratk.poslovnih terjatev	-1.179.284	-1.148.553	103
3. Kratkoročne poslovne terjatve do drugih	336.633	341.202	99
a) Kratkoročne terjatve za obresti	14.088	9.784	144
b) Druge kratkoročne terjatve	322.545	331.418	97
SKUPAJ	3.560.251	3.333.724	107

V letu 2010 je družba oslabilila poslovne terjatve v višini 42.522 EUR.

V skupnem znesku kratkoročnih terjatev do kupcev (brez podjetij v skupini) je 35,6 % zapadlih terjatev. Ročnost terjatev je razvidna iz naslednje tabele, v kateri pa niso vključene terjatve za obresti in druge terjatve.

POSTAVKE v EUR	znesek	%
1. Stanje terjatev 31.12.2010	3.197.812	100,0
2. Nezapadle terjatve	2.058.601	64,4
3. Zapadle terjatve	1.139.211	35,6
od tega zapadle:		
- do 15 dni	284.782	8,9
- od 16 do 30 dni	152.087	4,8
- od 31 do 60 dni	212.165	6,6
- nad 61 dni	490.177	15,3

Družba ima zavarovanih 90 % vseh terjatev pri Zavarovalnici Triglav d.d..

Razkritje 8: DENARNA SREDSTVA

Denarna sredstva so na dan 31.12.2010 znašala 182.721 EUR in so predstavljala 0,9 % sredstev družbe.

Vrednost denarnih sredstev je potrjena s popisom in usklajena s stanjem na izpisku bank na dan 31.12.2010.

Razkritje 9: KRATKOROČNE AKTIVNE ČASOVNE RAZMEJITVE

Na dan 31.12.2010 družba ne izkazuje aktivnih časovnih razmejitev.

Razkritje 10: KAPITAL

Kapital družbe je na dan 31.12.2010 znašal 1.471.362 EUR . V strukturi virov sredstev predstavlja 7 %.

Kapital se je v letu 2010 povečal za čisti poslovni izid leta v višini 74.492 EUR .

POSTAVKE v EUR	31.12.2010	31.12.2009	INDEKS
1. Vpoklican kapital	2.786.062	2.786.062	100
2. Kapitalske rezerve			
3. Rezerve iz dobička	106.062	106.062	100
4. Preneseni čisti poslovni izid	-2.645.986	-813.648	325
5. Čisti poslovni izid poslovnega leta		-1.906.830	
6. Prevrednotovalni popravki kapitala	1.225.224	1.225.224	100
SKUPAJ	1.471.362	1.396.870	105

Spremembe v kapitalu so razvidne v Izkazu gibanja kapitala.

Zaradi kapitalske neustreznosti so se lastniki družbe odločili za dezinvestiranje. Vse leto je zaznamoval poskus prodaje programa hidravličnih dvigal, s katero smo želeli izboljšati kapitalsko ustreznosti družbe. Do odprodaje programa ni prišlo. Aktivnosti na tem področju bodo nadaljeване v letu 2011. Realizirali pa smo v letu 2009 začeto preoblikovanje strategije, optimiziranje poslovanja in oblikovanje procesne organizacije. Oblikovanje rešitev s tega področja je družba realizirala skupaj z zunanjim izvajalcem.

Razkritje 11: BILANČNA IZGUBA

POSTAVKE v EUR	31.12.2010	31.12.2009
A. ČISTI POSLOVNI IZID POSLOVNEGA LETA	74.492	-1.906.831
B. PRENESENI ČISTI DOBIČEK / PRENESENA ČISTA IZGUBA	-2.720.478	-813.647
BILANČNA IZGUBA	-2.645.986	-2.720.478

Bilančna izguba je za leto 2010 znašala 2.645.986 EUR in je manjša kot leta 2009 za čisti dobiček poslovnega leta 2010 v višini 74.492 EUR.

Razkritje 12: REZERVACIJE IN DOLGOROČNE PASIVNE ČASOVNE RAZMEJITVE

Vrednost rezervacij in dolgoročnih pasivnih časovnih razmejitev je na dan 31.12.2010 znašala 508.578 EUR, kar v strukturi virov sredstev predstavlja 2,4 %.

POSTAVKE v EUR		31.12.2010	31.12.2009	INDEKS
1.	Rezevacije za jubilejne nagrade	63.420	61.128	104
2.	Rezevacije za odpravnine ob upokojitvi	262.436	229.450	114
3.	Rezevacije za odstopljene prispevke	83.001	80.637	103
4.	Rezevacije za prejete subvencije	99.721	126.388	79
SKUPAJ		508.578	497.603	102

Razkritje 13: KRATKOROČNE FINANČNE OBVEZNOSTI

Vrednost kratkoročnih finančnih obveznosti je na dan 31.12.2010 znašala 4.685.510 EUR in so za 17 % višje kot na začetku leta. Kratkoročne finančne obveznosti v strukturi virov predstavljajo 22,3 %.

Največja postavka v teh obveznostih so obveznosti do bank v višini 4.566.517 EUR, kar predstavlja 21,7 % v strukturi virov sredstev.

Obrestne mere za najeta kratkoročna posojila se gibljejo od 5,8 % do 6,55%.

POSTAVKE v EUR		31.12.2010	31.12.2009	INDEKS
1.	Kratkoročne finančne obveznosti do bank	4.566.517	3.882.038	118
2.	Druge kratkoročne finančne obveznosti	118.993	124.243	96
SKUPAJ		4.685.510	4.006.281	117

Druge kratkoročne finančne obveznosti v višini 118.993 EUR se nanašajo na obveznosti iz naslova finančnega najema.

Razkritje 14: DOLGOROČNE FINANČNE OBVEZNOSTI

Dolgoročne finančne obveznosti so konec leta 2010 znašale 9.477.823 EUR in so za 14 % oziroma 1.493.381 EUR manjše kot na začetku leta. Kar 96,5 % dolgoročnih obveznosti se nanaša na dolgoročne kredite, ki jih je družba najela pri NLB, NKBM in HYPO leasingu. Preostali del dolgoročnih obveznosti izhaja iz sklenjenih leasing pogodb.

POSTAVKE v EUR		31.12.2010	31.12.2009	INDEKS
1.	Dolgoročne obveznosti do bank	9.149.503	10.575.977	87
2.	Druge kratkoročne finančne obveznosti	328.320	395.227	83
SKUPAJ		9.477.823	10.971.204	86

Razkritje 15: KRATKOROČNE POSLOVNE OBVEZNOSTI

Vrednost kratkoročnih poslovnih obveznosti je na dan 31.12.2010 znašala 4.540.737 EUR, kar je za 13 % več kot na začetku leta. V strukturi virov kratkoročne poslovne obveznosti predstavljajo 21,6 %.

Med kratkoročnimi poslovnimi obveznostmi so največja postavka obveznosti do dobaviteljev, ki predstavljajo 17,7 % v strukturi virov sredstev. Med drugimi kratkoročnimi poslovnimi obveznostmi so obveznosti za obračunane obresti dobaviteljev in obveznost iz naslova DDV.

POSTAVKE v EUR	31.12.2010	31.12.2009	INDEKS
1. Kratkoročne poslovne obveznosti do družb v skupini	560.243	474.754	118
2. Kratkoročne poslovne obveznosti do dobaviteljev	3.660.708	3.437.119	107
3. Kratkoročne poslovne obveznosti na podlagi predujmov	82.566	7.611	1.085
4. Druge kratkoročne poslovne obveznosti	237.220	83.611	284
SKUPAJ	4.540.737	4.003.095	113

Pregled stanja in ročnost obveznosti do dobaviteljev je razvidna v naslednji tabeli, v kateri pa niso zajete obveznosti za obresti in druge obveznosti.

POSTAVKE v EUR	znesek	%
1. Stanje obveznosti 31.12.2010	3.646.400	100,0
2. Nezapadle obveznosti	1.638.479	44,9
3. Zapadle obveznosti	2.007.920	55,1
od tega zapadle:		
- do 15 dni	351.515	9,6
- od 16 do 30 dni	146.758	4,0
- od 31 do 60 dni	361.113	9,9
- nad 61 dni	1.148.534	31,5

Opomba: Stanje obveznosti ne vključuje obveznosti za nezaračunane prevzeme (14.308 EUR).

Razkritje 16: KRATKOROČNE PASIVNE ČASOVNE RAZMEJITVE

Družba izkazuje na dan 31.12.2010 kratkoročne pasivne časovne razmejitve v znesku 12.110 EUR. V tem znesku so vkalkulirani stroški za neizplačan regres za leto 2010 v višini 4.590 EUR, stroški revizije računovodskih izkazov za poslovno leto, ki se je zaključilo 31.12.2010 v znesku 4.900 EUR. Vkalkulirane so tudi obresti od dolgoročnega kredita, ki zapadejo v plačilo v letu 2011 in se nanaša na poslovno leto 2010. Te obresti znašajo 2.620 EUR.

Razkritje 17: ZUNAJBILANČNA EVIDENCA

Zunajbilančna evidenca je na dan 31.12.2010 znašala 14.116.133 EUR in je za 3 % manjša kot na začetku leta.

V zunajbilančni evidenci se največja postavka nanaša na vpis zastavne pravice v korist Nove LB, d.d. Ljubljana, Nove KBM, d.d. Maribor, in Hypo Leasing d.d. na nepremičninah. S tem vpisom so zavarovana najeta dolgoročna posojila družbe (88,6 % zunajbilančne evidece). Za zavarovanje

kratkoročnih kreditov je družba zastavila obstoječe in bodoče terjatve do 13 največjih kupcev v skupni vrednosti 1.579.071 EUR (11 % zunajbilančne evidece). Družba je tudi solidarnostni porok h kreditni pogodbi št. 008088/8, sklenjeni med Banko Celje d.d., Celje in kreditojemalcem Amtis d.o.o., Ljubljana v višini 49.911 EUR.

3.2.2.2 Pojasnila in razkritja postavk v izkazu poslovnega izida

Razkritje 18: ČISTI PRIHODKI OD PRODAJE

Med poslovnimi prihodki so največja postavka čisti prihodki od prodaje, ki zajema prodajo proizvodov, storitev in materiala, zmanjšano za popuste odobrene ob prodaji ali kasneje.

POSTAVKE v EUR		2010		2009		INDEKS
		znesek	%	znesek	%	
1.	Čisti prihodki od prodaje proizvodov in storitev na domačem trgu	2.350.169	15,3	2.838.797	21,8	83
2.	Čisti prihodki od prodaje proizvodov in storitev v skupini	281.544	1,8	37.953	0,3	742
3.	Čisti prihodki od prodaje proizvodov in storitev na tujem trgu	11.949.716	77,9	9.687.126	74,2	123
	Skupaj čisti prihodki od prodaje proizvodov in storitev	14.581.429	95,0	12.563.876	96,3	116
1.	Čisti prihodki od prodaje materiala in blaga na domačem trgu	474.348	3,1	306.504	2,3	155
2.	Čisti prihodki od prodaje materiala in blaga na tujem trgu	293.164	1,9	178.124	1,4	165
	Skupaj čisti prihodki od prodaje materiala in blaga	767.512	5,0	484.628	3,7	158
	SKUPAJ	15.348.941	100	13.048.504	100	118

Čisti prihodki od prodaje so v letu 2010 znašali 15.348.941 EUR in so za 18 % višji kot leta 2009. Na tujih trgih in v državah EU je družba realizirala 81,6 % prihodkov, na domačem trgu pa 18,4% prihodkov družbe.

Razkritje 19: SPREMEMBA VREDNOSTI ZALOG PROIZVODOV IN NEDOKONČANE PROIZVODNJE

Sprememba vrednosti zalog proizvodov in nedokončane proizvodnje je v letu 2010 znašala 215.777 EUR in predstavlja povečanje zalog (razlika med končnim in začetnim stanjem).

Razkritje 20: USREDSTVENI LASTNI PROIZVODI IN LASTNE STORITVE

V letu 2010 družba ni usredstvila lastnih proizvodov in storitev.

Razkritje 21: DRUGI POSLOVNI PRIHODKI

Drugi poslovni prihodki so v letu 2010 znašali 555.781 EUR.

POSTAVKE v EUR		2010	2009	INDEKS
1.	Dobiček pri prodaji osnovnih sredstev	3.000	500	600
2.	Izterjane odpisane terjatve	14.555	38.045	38
3.	Nagrada - invalidi	1.101	17.306	6
4.	Prejete odškodnine	19.890	222.379	9
5.	Drugi poslovni prihodki	214.008	51.155	418
6.	Prihodki od subvencij	303.227	346.810	87
	SKUPAJ	555.781	676.195	82

Razkritje 22: POSLOVNI ODHODKI

Odhodki iz poslovanja so v letu 2010 znašali 15.402.338 EUR in so za 4 % večji kot leta 2009 (prihodki so bili večji za 19 %).

POSTAVKE v EUR		2010	2009	INDEKS
1.	NV prodanega blaga ter stroški porabljenega materiala	7.806.784	6.415.388	122
2.	Stroški storitev	5.002.827	2.504.637	200
3.	Stroški dela	1.408.271	4.327.125	33
4.	Odpis vrednosti	1.074.986	1.166.276	92
5.	Drugi poslovni odhodki	109.470	365.074	30
SKUPAJ		15.402.338	14.778.500	104

Največja postavka v stroških iz poslovanja je nabavna vrednost prodanega blaga ter stroški porabljenega materiala, ki v strukturi poslovnih odhodkov predstavljajo 50,7 %. Druga postavka po velikosti so stroški storitev, ki predstavljajo 32,4 %, tretja postavka so stroški dela s 9,1 odstotnim deležem. Odpis vrednosti predstavlja 7 % poslovnih odhodkov.

Velika rast stroškov storitev in zmanjšanje stroškov dela je posledica prerazporeditev delavcev konec leta 2009 na hčerinsko družbo LIV Nova, d.o.o. zaradi prenosa dejavnosti. Kot je napisano v uvodu poslovnega dela letnega poročila, je za pošteno predstavitev finančnega stanja družbe LIV HIDRAVLIKA IN KOLESA, d.o.o. potrebno upoštevati podatke iz konsolidiranih računovodskih izkazov Skupine LIV HIDRAVLIKA IN KOLESA. Stroški dela delavcev, ki so razporejeni v družbo LIV Nova, d.o.o. so prikazani med stroške storitev v družbi LIV Hidravlika in Kolesa, d.o.o., leta 2009 pa so bili prikazani med stroške dela.

Razkritje 23: STROŠKI IZ POSLOVANJA PO FUNKCIONALNIH SKUPINAH

POSTAVKE v EUR		2010	2009	IND
1.	Nabavna vrednost prodanega blaga	308.478	271.161	114
2.	Vrednost prodanih poslovnih učinkov	10.984.051	11.877.011	92
3.	Stroški splošnih dejavnosti	2.413.027	1.737.519	139
4.	Stroški prodajanja	1.481.005	1.234.861	120
5.	Sprememba vrednosti zalog	215.777	-342.052	
SKUPAJ		15.402.338	14.778.500	104

Razkritje 24: STROŠKI IZ POSLOVANJA PO NARAVNIH VRSTAH

POSTAVKE v EUR		2010	2009	INDEKS
1.	Nabavna vrednost prodanega blaga in materiala	308.478	271.161	114
2.	Stroški materiala	7.498.306	6.144.227	122
3.	Stroški storitev	5.002.827	2.504.637	200
4.	Stroški dela	1.408.271	4.327.125	33
5.	Amortizacija	1.019.968	1.075.338	95
6.	Prevrednotovalni poslovni odhodki	55.018	90.938	61
7.	Drugi poslovni odhodki	109.470	365.074	30
SKUPAJ		15.402.338	14.778.500	104

Stroški revizije so v letu 2010 znašali 7.000.- EUR in se v celoti nanašajo na revizijo letnega poročila.

Stroški materiala so bili v l. 2010 za 22 %, kar je posledica večjega obsega prodaje in višjih cen vhodnih materialov.

Razkritje 25: STROŠKI DELA

Stroški dela so v letu 2010 znašali 1.408.271 EUR in predstavljajo v strukturi poslovnih odhodkov le 9 %. Glede na predhodno leto so se znižali za 67 odstotkov, zaradi prerazporeditev zaposlenih na hčerinsko družbo LIV Nova, d.o.o.. Stroški dela delavcev, ki so razporejeni v družbo LIV Nova, d.o.o., so prikazani med stroške storitev v družbi LIV Hidravlika in Kolesa, d.o.o., leta 2009 pa so bili prikazani med stroške dela. Za realno predstavitev je potrebno gledati konsolidirane podatke.

POSTAVKE v EUR		2010	2009	INDEKS
1.	Stroški plač	1.054.478	3.134.514	34
2.	Stroški socialnih zavarovanj	193.255	594.001	33
	od tega stroški pokojninskih zavarovanj	111.748	343.666	33
3.	Drugi stroški dela	160.538	598.610	27
SKUPAJ		1.408.271	4.327.125	33

Prejemki po pogodbi o zaposlitvi in deleži v dobičku po skupinah so prikazani v naslednji tabeli.

POSTAVKE v EUR	Prejemki po pogodbi o zaposlitvi	Bonitete	Regres	Dodatno pokojninsko zavarovanje	Boleznine	Malica	Prevoz na delo	Kilometrina
Direktor	78.859	13.676	830	926		1.469		
Zaposleni s posebnimi pooblastili	403.541	15.401	9.960	5.760	16.461	3.433	20.330	11.512

Razkritje 26: DRUGI POSLOVNI ODHODKI

POSTAVKE v EUR		2010	2009	INDEKS
1.	Dajatve neodvisne od stroškov dela in drugih stroškov	1.910	2.465	77
2.	Taksa za odpadno embalažo	1.880	10.396	18
3.	Štipendije	9.718	8.830	110
4.	Sponzorstva	15	3.505	0
5.	Dotacije	801	2.500	32
6.	Solidarnostna pomoč		1.847	0
7.	Oblikovanje rezervacij	36.461	265.830	14
8.	Drugi stroški	58.685	69.701	84
SKUPAJ		109.470	365.074	30

Vrednost drugih poslovnih odhodkov je v letu 2010 znašala 109.470 EUR.

Razkritje 27: FINANČNI PRIHODKI

Finančni prihodki so v letu 2010 znašali 14.108 EUR in so za 3 % večji kot doseženi v letu 2009.

POSTAVKE v EUR		2010	2009	INDEKS
1.	Finančni prihodki iz danih posojil	5.147	3.900	132
a)	Finančni prihodki iz posojil, danih drugim	5.147	3.900	132
2.	Finančni prihodki iz poslovnih terjatev	8.961	9.809	91
a)	Finančni prihodki iz poslovnih terjatev do drugih	8.961	9.809	91
	- pozitivne tečajne razlike	8.884	8.741	102
	- prihodki od obresti	77	1.068	7
SKUPAJ		14.108	13.709	103

Razkritje 28: FINANČNI ODHODKI

Finančni odhodki v letu 2010 so znašali 657.777 EUR in so za 2 % manjši kot leta 2009. Obresti za najete kredite predstavljajo 90 % finančnih odhodkov.

POSTAVKE v EUR		2010	2009	INDEKS
1.	Finančni odhodki iz finančnih obveznosti	637.402	505.237	126
a)	Finančni odhodki iz posojil, prejetih od bank	574.151	488.028	118
b)	Finančni odhodki iz drugih finančnih obveznosti	63.251	17.209	368
2.	Finančni odhodki iz poslovnih obveznosti	20.375	169.330	12
a)	Finančni odhodki iz drugih poslovnih obveznosti	20.375	169.330	12
	- negativne tečajne razlike	8.405	8.132	103
	- odhodki od obresti	11.774	160.990	7
	- drugi finančni odhodki	197	208	94
SKUPAJ		657.777	674.567	98

Razkritje 29: DAVEK OD DOHODKOV PRAVNIH OSEB

Družba je v letu 2010 poslovala pozitivno. Ustvarila je 74.492 EUR čistega dobička. V davčnem izkazu za leto 2010 družba ne izkazuje osnove za obračun davka od dohodkov pravnih oseb, ker so olajšave iz naslova zaposlovanja invalidov, prostovoljnega dodatnega pokojninskega zavarovanja, investicij v osnovna sredstva in pokrivanje davčne izgube iz preteklih let, presegle osnovo za obračun davka.

3.2.2.3 Pojasnila in razkritja postavk v izkazu denarnih tokov

Izkaz denarnih tokov je temeljni računovodski izkaz, v katerem so resnično in pošteno prikazane spremembe stanja denarnih sredstev za poslovno leto, za katero se sestavlja. Izkaz denarnih tokov ima obliko zaporednega izkaza in je pripravljen z uporabo posredne metode (različica II SRS 26) z upoštevanjem podatkov iz izkaza poslovnega izida za obdobje januar – december 2010, iz bilance stanja na dan 31.12.2010 in 31.12.2009 ter drugih potrebnih podatkov.

V izkazu denarnih tokov so izkazani denarni tokovi v obdobju, nastali pri poslovanju, naložbenju in financiranju.

Pobotani prejemki iz poslovanja (prejemki iz poslovanja po kritju odhodkov iz poslovanja in upoštevanju sprememb pri zalogah, obveznostih, terjatvah, časovnih razmejitev in rezervacijah) so v letu 2010 znašali 1.726.716 EUR, leta 2009 pa so bili negativni v višini 162.122 EUR.

Izdatki pri financiranju družbe (vračila kreditov) so bili v letu 2010 večji od prejemkov iz financiranja (prejeta posojila) za 1.451.556 EUR, kar je družba, skupaj z izdatki pri naložbenju (pobotano s prejemki pri naložbenju so znašali 358.737 EUR) krila s prejemki iz poslovanja (presežki prejemkov iz poslovanja nad izdatki).

Družba je v letu 2010 zmanjšala zadolženost do bank, vse investicije, ki so bile sicer majhne, je financirala iz lastnih sredstev.

3.2.2.4 Pojasnila in razkritja v izkazu gibanja kapitala

Izkaz gibanja kapitala je temeljni računovodski izkaz, v katerem so resnično in pošteno prikazane spremembe sestavin kapitala za poslovno leto, za katero se sestavlja. Sestavljen je tako, da prikazuje spremembe vseh sestavin kapitala, torej po prvi različici SRS 27.2.

Iz izkaza gibanja kapitala je razvidno povečanje kapitala za pozitiven poslovni izid leta 2010. Dobiček leta 2010 je znašal 74.492 EUR.

3.3 RAČUNOVODSKI KAZALNIKI

ELEMENTI	2010	2009	IND 10/09
KAZALNIKI DOBIČKONOSNOSTI			
Čista dobičkonosnost prihodkov	0,005	-0,146	
Čista donosnost sredstev	0,035	-0,059	
Čista dobičkonosnost kapitala	0,055	-0,614	
Kosmati denarni tok / čisti prihodki od prodaje	0,113	-0,013	
Koeficient dividendnosti osnovnega kapitala	0	0	
AKTIVNOSTNI KAZALCI			
Koeficient obračanja sredstev	0,742	0,621	119
Koeficient obračanja zalog	3,830	3,672	104
Koeficient obračanja kratkoročnih poslovnih terjatev	4,311	3,914	110
KAZALNIKI STANJA INVESTIRANJA			
Stopnja osnovnosti investiranja	0,606	0,636	95
Stopnja dolgoročnosti investiranja	0,606	0,637	95
KAZALNIKI FINANČNE STRUKTURE			
Koeficient dolgoročne pokritosti dolgoročnih sredstev	0,895	0,955	94
Stopnja lastniškosti financiranja	0,071	0,067	106
Stopnja dolgoročnosti investiranja	0,554	0,613	90
Koeficient kapitalске pokritosti osnovnih sredstev	0,117	0,105	112
Koeficient neposredne pokritosti kratkoročnih obveznosti(hitri koeficient)	0,020	0,015	132
Koeficient pospešene pokritosti kratkoročne obveznosti(pospešeni koeficient)	0,406	0,432	94
Koeficient kratkoročne pokritosti kratkoročne obveznosti(kratkoročni koeficient)	0,856	0,891	96
Čiste finančne obveznosti / kapital	9,433	10,577	89
KAZALNIKI GOSPODARNOSTI POSLOVANJA			
Poslovni izid iz poslovanja / odhodki za obresti	1,107	-1,879	
Koeficient gospodarnosti poslovanja	1,047	0,915	114
Čisti prihodki na zaposlenega	374.364	50.334	744
Dodana vrednost na zaposlenega	78.083	16.329	478

3.4 POROČILO REVIZORJA

POROČILO NEODVISNEGA REVIZORJA

namenjeno družbenikom družbe

LIV HIDRAVLIKA IN KOLESA
proizvodnja, predelava in trgovina, d. o. o.
Industrijska cesta 2
6230 POSTOJNA

*Revidirali smo konsolidirane računovodske izkaze gospodarskih družb **LIV HIDRAVLIKA IN KOLESA, proizvodnja, predelava in trgovina, d. o. o. in LIV NOVA, proizvodnja, predelava in trgovina, d. o. o., obe s sedežem Industrijska cesta 2, 6230 Postojna**, ki vključujejo konsolidirano bilanco stanja na dan 31. decembra 2010, konsolidiran izkaz poslovnega izida, konsolidiran izkaz denarnih tokov in konsolidiran izkaz gibanja kapitala za tedaj končano poslovno leto ter povzetek bistvenih računovodskih usmeritev in druge pojasnjevalne opombe. Pregledali smo tudi konsolidirano poslovno poročilo.*

Odgovornost posloводства za računovodske izkaze

Posloводство je odgovorno za pripravo in pošteno predstavitev teh računovodskih izkazov v skladu s slovenskimi računovodskimi standardi. Ta odgovornost vključuje vzpostavitev, delovanje in vzdrževanje notranjega kontroliranja, povezanega s pripravo in pošteno predstavitvijo računovodskih izkazov, ki ne vsebujejo pomembno napačne navedbe zaradi prevare in napake, izbiro in uporabo ustreznih računovodskih usmeritev ter pripravo računovodskih ocen, ki so utemeljene v danih okoliščinah.

Odgovornost revizorjev

Naša odgovornost je izraziti mnenje o teh računovodskih izkazih na podlagi revizije. Revizijo smo opravili v skladu z mednarodnimi standardi revidiranja. Ti standardi zahtevajo od nas izpolnjevanje etičnih zahtev ter načrtovanje in izvedbo revizije za pridobitev sprejemljivega zagotovila, da računovodski izkazi ne vsebujejo pomembno napačne navedbe.

Revizija vključuje izvajanje postopkov za pridobitev revizijskih dokazov o zneskih in razkritjih v računovodskih izkazih. Izbrani postopki so odvisni od revizorjeve presoje in vključujejo tudi ocenjevanje tveganj napačne navedbe v računovodskih izkazih zaradi prevare ali napake. Pri ocenjevanju teh tveganj prouči revizor notranje kontroliranje, povezano s pripravljanim in poštenim predstavljanjem računovodskih izkazov družbe, da bi določil okoliščinam ustrezne revizijske postopke, ne pa, da bi izrazil mnenje o uspešnosti notranjega kontroliranja družbe. Revizija vključuje tudi ovrednotenje ustreznosti uporabljenih računovodskih usmeritev in utemeljenosti

računovodskih ocen posloводства ter ovrednotenje celotne predstavitve računovodskih izkazov.

Verjamemo, da so pridobljeni revizijski dokazi zadostna in ustrezna podlaga za naše revizijsko mnenje.
Mnenje

Po našem mnenju so računovodski izkazi v vseh pomembnih pogledih poštena predstavitev finančnega stanja povezanih družb **LIV HIDRAVLIKA IN KOLESA, d. o. o. in LIV NOVA d. o. o.** na dan 31. decembra 2010, ter njenega poslovnega izida in denarnih tokov za tedaj končano poslovno leto v skladu s slovenskimi računovodskimi standardi.

Ne da bi izražali mnenje s pridržkom opozarjamo, da izguba tekočega poslovnega leta skupaj s prenesenimi izgubami presega polovico osnovnega kapitala. Izgube ni mogoče pokriti v breme prenesenega dobička ali rezerv, kar pomeni, da je družba v smislu Zakona o finančnem poslovanju, postopkih insolventnosti in prisilnem prenehanju (Uradni list RS, št. 126/07, 40/09 in 59/09) dolgoročno plačilno nesposobna. Uprava družbe niti v letu 2010 ni uspela uresničiti sklepa o odprodaji programa hidravličnih dvigal, prizadevanja za reorganizacijo in optimizacijo poslovanja pa se že odražajo v boljšem poslovnem izidu leta 2010.

Poslovno poročilo je skladno z revidiranimi računovodskimi izkazi.

V Ljubljani, 24. junija 2011

Marta Juvan
Pooblaščenka revizorka
Rödl & Partner
Družba za revizijo in davčno svetovanje, d.o.o.
Ljubljana 1

Družba Rödl & Partner d. o. o., Litostrojska cesta 44D, 1000 Ljubljana je vpisana v sodni register pri Okrožnem sodišču v Ljubljani pod številko vložka 1/31968/00 in v register revizijskih družb pri Slovenskem inštitutu za revizijo. Osnovni kapital družbe znaša 8.763,00 EUR.

3.5 KONSOLIDIRANI RAČUNOVODSKI IZKAZI SKUPINE LIV HIDRAVLIKA IN KOLESA

3.5.1 KONSOLIDIRANI RAČUNOVODSKI IZKAZI SKUPINE LIV HIDRAVLIKA IN KOLESA

V konsolidirane računovodske izkaze Skupine LIV HIDRAVLIKA IN KOLESA smo za leto, ki se je končalo

31.12.2010, vključili računovodske izkaze obvladujoče družbe LIV HIDRAVLIKA IN KOLESA, d.o.o. in izkaze odvisne družbe LIV NOVA, d.o.o.. Bilančna vsota družbe LIV NOVA, d.o.o. na dan 31.12.2010 znaša 588.947 EUR, na isti dan znaša kapital 5.326 EUR in bo v letu 2011 pripojena k obvladujoči družbi.

3.5.2 KONSOLIDIRANA BILANCA STANJA NA DAN 31.12.2010 IN 31.12.2009

POSTAVKE BILANCE v EUR		31.12.2010	struk.%	31.12.2009	struk.%	INDEKS
SREDSTVA		20.691.519	100,0	20.973.273	100,0	99
A.	DOLGOROČNA SREDSTVA	12.794.190	61,8	13.465.272	64,2	95
I.	Neopred.sredstva in dolg.aktivne časovne razmejitve	144.835	0,7	192.264	0,9	75
1.	Dolgoročne premoženjske pravice	144.835	0,7	192.264	0,9	75
II.	Opredmetena osnovna sredstva	12.540.050	60,6	13.163.703	62,8	95
1.	Zemljišča in zgradbe	8.790.378	42,5	5.570.781	26,6	158
a)	Zemljišča	3.331.109	16,1	3.331.109	15,9	100
b)	Zgradbe	5.459.268	26,4	2.239.672	10,7	244
2.	Proizvajalne naprave in stroji	2.814.351	13,6	3.242.611	15,5	87
3.	Druge naprave in oprema	590.812	2,9	369.413	1,8	160
4.	Opredmetena osnovna sredstva, ki se pridobivao	344.509	1,7	3.980.898	19,0	9
a)	Opredmetena osnovna sredstva v gradnji in izdelavi	339.459	1,6	3.957.143	18,9	9
b)	Predujmi za pridobitev opredmetenih osnovnih sredstev	5.050	0,0	23.755	0,1	21
III.	Naložbene nepremičnine					
IV.	Dolgoročne finančne naložbe					
V.	Dolgoročne poslovne terjatve					
VI.	Odložene terjatve za davek	109.305	0,5	109.305	0,5	100
B.	KRA TKOROČNA SREDSTVA	7.897.329	38,2	7.120.983	34,0	111
I.	Sredstva (skupine za odtujitev) za prodajo	50.075	0,2	50.075	0,2	100
II.	Zaloge	4.008.003	19,4	3.553.988	16,9	113
1.	Material	1.464.183	7,1	1.249.334	6,0	117
2.	Nedokončana proizvodnja	1.640.468	7,9	1.088.741	5,2	151
3.	Proizvodi in trgovsko blago	864.563	4,2	1.197.057	5,7	72
4.	Predujmi za zaloge	38.789	0,2	18.856	0,1	206
III.	Kratkoročne finančne naložbe	93.382	0,5	78.382	0,4	119
2.	Kratkoročna posojila	93.382	0,5	78.382	0,4	119
b)	Kratkoročna posojila drugim	93.382	0,5	78.382	0,4	119
IV.	Kratkoročne poslovne terjatve	3.558.898	17,2	3.307.286	15,8	108
2.	Kratkoročne poslovne terjatve do kupcev	3.202.232	15,5	2.947.854	14,1	109
3.	Kratkoročne poslovne terjatve do drugih	356.666	1,7	359.432	1,7	99
V.	Denarna sredstva	186.972	0,9	131.252	0,6	142
C.	KRA TKOROČNE AKTIVNE ČASOVNE RAZMEJITVE			387.018	1,8	

POSTAVKE BILANCE v EUR		31.12.2010	struk. %	31.12.2009	struk. %	INDEKS
OBVEZNOSTI DO VIROV SREDSTEV		20.691.519	100,0	20.973.273	100,0	99
A.	KAPITAL	1.469.187	7,1	1.395.699	6,7	105
I.	Vpoklicani kapital	2.786.062	13,5	2.786.062	13,3	100
1.	Osnovni kapital	2.786.062	13,5	2.786.062	13,3	100
III.	Rezerve iz dobička	106.062	0,5	106.062	0,5	100
5.	Druge rezerve iz dobička	106.062	0,5	106.062	0,5	100
IV.	Presežek iz prevrednotenja	1.225.224	5,9	1.225.224	5,8	100
V.	Preneseni čisti poslovni izid	-2.647.157	-12,8	-813.647	-3,9	325
VI.	Čisti poslovni izid poslovnega leta	-1.003	0,0	-1.908.002	-9,1	0
B.	REZERVACIJE IN DOLG.PASIVNE ČASOVNE RAZMEJITVE	515.846	2,5	497.743	2,4	104
1.	Rezervacije za pokojnine in podobne obveznosti	325.855	1,6	497.743	2,4	65
2.	Druge rezervacije	189.991	0,9			
C.	DOLGOROČNE OBVEZNOSTI	9.477.823	45,8	10.971.204	52,3	86
I.	Dolgoročne finančne obveznosti	9.477.823	45,8	10.971.204	52,3	86
2.	Dolgoročne finančne obveznosti do bank	9.149.503	44,2	10.575.977	50,4	87
4.	Druge dolgoročne finančne obveznosti	328.320	1,6	395.227	1,9	83
II.	Dolgoročne poslovne obveznosti					
III.	Odložene obveznosti za davek					
Č.	KRA TKOROČNE OBLVEZNOSTI	9.184.411	44,4	7.983.827	38,1	115
I.	Obveznosti, vključene v skupine za odtujitev					
II.	Kratkoročne finančne obveznosti	4.685.510	22,6	4.006.281	19,1	117
2.	Kratkoročne finančne obveznosti do bank	4.566.517	22,1	3.882.038	18,5	118
4.	Druge kratkoročne finančne obveznosti	118.993	0,6	124.243	0,6	96
III.	Kratkoročne poslovne obveznosti	4.498.901	21,7	3.977.546	19,0	113
2.	Kratkoročne poslovne obveznosti do dobaviteljev	3.726.288	18,0	3.462.758	16,5	108
4.	Kratkoročne poslovne obveznosti na podlagi predujmov	82.566	0,4			
5.	Druge kratkoročne poslovne obveznosti	690.047	3,3	514.788	2,5	134
D.	KRA TKOROČNE PASIVNE ČASOVNE RAZMEJITVE	44.252	0,2	124.800	0,6	35
	Zunajbilančna evidenca	14.116.133		14.551.809		97

3.5.3 KONSOLIDIRAN IZKAZ POSLOVNEGA IZIDA ZA LETI 2010 IN 2009

	POSTAVKE IZKAZA v EUR	2010	2009	INDEKS
1.	Čisti prihodki iz prodaje:	15.111.370	13.011.279	116
	- na domačem trgu	2.868.491	3.146.030	91
	- na tujem trgu	12.242.879	9.865.249	124
2.	Sprememba vrednosti zalog proizvodov in nedokončane proizvodnje	215.777	-342.052	
3.	Usredstveni lastni proizvodi in lastne storitve		135.523	
4.	Drugi poslovni prihodki (s prevrednotovalnimi posl. prihodki)	566.327	676.195	84
I.	KOSMA TI PRIHODKI IZ POSLOVANJA (1+2+3+4)	15.893.473	13.480.945	118
5.	Stroški blaga, materiala in storitev	9.872.932	8.470.584	117
a)	Nabavna vrednost prodanega blaga in materiala ter stroški porabljenega materiala	7.811.958	6.429.764	121
b)	Stroški storitev	2.060.974	2.040.820	101
6.	Stroški dela	4.113.159	4.740.515	87
a)	Stroški plač	2.968.310	3.459.306	86
b)	Stroški socialnih zavarovanj	552.376	652.074	85
c)	Drugi stroški dela	592.474	629.135	94
7.	Odpis vrednosti	1.074.986	1.166.276	92
a)	Amorizacija	1.019.968	1.075.338	95
b)	Prevrednotovalni poslovni odhodki pri neopred.sred.in opred.osnovnih sred.	4.224	7.400	57
c)	Prevrednotovalni poslovni odhodki pri obratnih sredstvih	50.794	83.538	61
8.	Drugi poslovni odhodki	113.038	365.074	31
II.	ODHODKI IZ POSLOVANJA (5+6+7+8)	15.174.116	14.742.449	103
III.	POSLOVNI IZID IZ POSLOVANJA (I-II)	719.358	-1.261.504	
10.	Finančni prihodki iz danih posojil	5.147	3.900	132
b)	Finančni prihodki iz posojil, danih drugim	5.147	3.900	132
11.	Finančni prihodki iz poslovnih terjatev	8.980	9.812	92
b)	Finančni prihodki iz poslovnih terjatev do drugih	8.980	9.812	92
IV.	FINANČNI PRIHODKI (9+10+11)	14.127	13.712	103
12.	Finančni odhodki iz oslabitve in odpisov finančnih naložb			
13.	Finančni odhodki iz finančnih obveznosti	637.402	665.870	96
b)	Finančni odhodki iz posojil, prejetih od bank	574.151	488.028	118
č)	Finančni odhodki iz drugih finančnih obveznosti	63.251	177.842	36
14.	Finančni odhodki iz poslovnih obveznosti	22.594	8.697	260
b)	Finančni odhodki iz obveznosti do dobaviteljev in meničnih obveznosti	14.105		
c)	Finančni odhodki iz drugih poslovnih obveznosti	8.490	8.697	98
V.	FINANČNI ODHODKI (12+13+14)	659.996	674.567	98
VI.	REZULTAT FINANCIRANJA (IV-V)	-645.869	-660.855	98
18.	Odloženi davek		14.357	
19.	ČISTI POSLOVNI IZID OBRAČUNSKEGA OBDOBJA	73.488	-1.908.002	
20.	CELOTNI VSEOBSEGAJOČI DONOS OBRAČUNSKEGA OBDOBJA	73.488	-1.908.002	

3.5.4 KONSOLIDIRAN IZKAZ DENARNIH TOKOV ZA LETI 2010 IN 2009

POSTAVKE v EUR		leto 2010	leto 2009
A.	Denarni tokovi pri poslovanju		
a)	Postavke izkaza poslovneta izida	1.725.711	-162.122
1.	Poslovni prihodki (razen za prevrednotenje) in finančni prihodki iz poslovnih terjatev	15.686.677	13.870.031
2.	Poslovni odhodki brez amortizacije (razen za prevrednotenje) in finančni odhodki iz poslovnih obveznosti	13.960.966	14.046.511
3.	Davki iz dobička in drugi davki, ki niso zajeti v poslovnih odhodkih		
b)	Spremembe čistih obratnih sredstev (in časovnih razmejitev, rezervacije ter odloženih terjatev in obveznosti za davek) poslovnih postavk bilance stanja	140.301	-6.384
1.	Začetne manj končne poslovne terjatve	-251.612	2.449.714
2.	Začetne manj končne aktivne časovne razmejitve	387.018	-381.486
3.	Začetne manj končne odložene terjatve za davek	0	-14.358
4.	Začetne manj končna sredstva (skupine za odtujitev) za prodajo	0	
5.	Začetne manj končne zalog	-454.015	1.191.643
6.	Končni manj začetni poslovni dolgovi	521.355	-3.370.462
7.	Končne manj začetne pasivne časovne razmejitve in rezervacije	-62.445	118.564
8.	Končne manj začetne odložene obveznosti za davek		
c)	Prebitek prejemkov pri poslovanju (a + b)	1.866.012	-168.506
B.	Denarni tokovi pri naložbenju		
a.)	Prejemki pri naložbenju	9.371	16.523
1.	Prejemki od dobljenih obresti in deležev v dobičku drugih, ki se nanašajo na naložbenje	5.147	3.900
2.	Prejemki od odtujitve neopredmetenih sredstev		
3.	Prejemki od odtujitve opredmetenih osnovnih sredstev	4.224	
4.	Prejemki od odtujitve naložbenih nepremičnin		
5.	Prejemki od odtujitve dolgoročnih finančnih naložb		
6.	Prejemki od odtujitve kratkoročnih finančnih naložb		12.623
b.)	Izdatki pri naložbenju	-368.109	-3.906.640
1.	Izdatki za pridobitev neopredmetenih sredstev	-7.029	-7.483
2.	Izdatki za pridobitev opredmetenih osnovnih sredstev	-346.080	-3.882.657
3.	Izdatki za pridobitev naložbenih nepremičnin		
4.	Izdatki za pridobitev dolgoročnih finančnih naložb		-7.500
5.	Izdatki za pridobitev kratkoročnih finančnih naložb	-15.000	-9.000
c.)	Prebitek izdatkov pri naložbenju (a + b)	-358.738	-3.890.117
C.	Denarni tokovi pri financiranju		
a.)	Prejemki pri financiranju	5.097.355	19.614.808
1.	Prejemki od vplačanega kapitala		
2.	Prejemki od povečanja dolgoročnih finančnih obveznosti	364.146	11.562.556
3.	Prejemki od povečanja kratkoročnih finančnih obveznosti	4.733.209	8.052.252
b.)	Izdatki pri financiranju	-6.548.910	-15.657.760
1.	Izdatki za dane obresti, ki se nanašajo na financiranje	-637.402	-665.870
2.	Izdatki za vračila kapitala		
3.	Izdatki za odplačila dolgoročnih finančnih obveznosti	-1.857.527	-8.182.672
4.	Izdatki za odplačila kratkoročnih finančnih obveznosti	-4.053.981	-6.809.218
5.	Izdatki za izplačila dividend in drugih deležev v dobičku		
c.)	Prebitek prejemkov pri financiranju ali prebitek izdatkov pri financiranju (a + b)	-1.451.555	3.957.048
C.	Končno stanje denarnih sredstev	186.972	123.894
x.)	Denarni izid v obdobju	55.720	-101.576
y.)	Začetno stanje denarnih sredstev	131.252	225.470

3.5.5 IZLOČENE POSTAVKE V KONSOLIDIRANIH IZKAZIH ZA LETI 2010 IN 2009

3.5.5.1 Izločene postavke v konsolidirani bilanci stanja

POSTAVKE BILANCE v EUR		izločitve 2010
SREDSTVA		593.548
A.	DOLGOROČNA SREDSTVA	7.500
IV.	Dolgoročne finančne naložbe	7.500
1.	Dolgoročne finančne naložbe, razen posojil	7.500
a)	Delnice in deleži v družbah v skupini	7.500
B.	KRATKOROČNA SREDSTVA	586.048
IV.	Kratkoročne poslovne terjatve	586.048
1.	Kratkoročne poslovne terjatve do družb v skupini	586.048
POSTAVKE BILANCE v EUR		izločitve 2010
OBVEZNOSTI DO VIROV SREDSTEV		593.548
A.	KAPITAL	7.500
I.	Vpoklicani kapital	7.500
1.	Osnovni kapital	7.500
Č.	KRATKOROČNE OBLVEZNOSTI	586.048
III.	Kratkoročne poslovne obveznosti	586.048
1.	Kratkoročne poslovne obveznosti do družb v skupini	586.048

3.5.5.2 Izločene postavke v konsolidiranem izkazu uspeha

POSTAVKE IZKAZA v EUR		izločitve 2010
1.	Čisti prihodki iz prodaje:	3.680.410
	- na domačem trgu	3.680.410
I.	KOSMATI PRIHODKI IZ POSLOVANJA (1+2+3+4)	3.680.410
5.	Stroški blaga, materiala in storitev	3.667.010
a)	Nabavna vrednost prodanega blaga in materiala ter stroški porabljenega materiala	185.974
b)	Stroški storitev	3.481.037
6.	Stroški dela	13.399
c)	Drugi stroški dela	13.399
II.	ODHODKI IZ POSLOVANJA (5+6+7+8)	3.680.410
III.	POSLOVNI IZID IZ POSLOVANJA (I-II)	

3.6 POROČILO REVIZORJA

POROČILO NEODVISNEGA REVIZORJA

namenjeno družbenikom družbe

LIV HIDRAVLIKA IN KOLESA
proizvodnja, predelava in trgovina, d. o. o.
Industrijska cesta 2
6230 POSTOJNA

*Revidirali smo konsolidirane računovodske izkaze gospodarskih družb **LIV HIDRAVLIKA IN KOLESA, proizvodnja, predelava in trgovina, d. o. o. in LIV NOVA, proizvodnja, predelava in trgovina, d. o. o., obe s sedežem Industrijska cesta 2, 6230 Postojna**, ki vključujejo konsolidirano bilanco stanja na dan 31. decembra 2010, konsolidiran izkaz poslovnega izida, konsolidiran izkaz denarnih tokov in konsolidiran izkaz gibanja kapitala za tedaj končano poslovno leto ter povzetek bistvenih računovodskih usmeritev in druge pojasnjevalne opombe. Pregledali smo tudi konsolidirano poslovno poročilo.*

Odgovornost posloводства za računovodske izkaze

Posloводство je odgovorno za pripravo in pošteno predstavitev teh računovodskih izkazov v skladu s slovenskimi računovodskimi standardi. Ta odgovornost vključuje vzpostavitev, delovanje in vzdrževanje notranjega kontroliranja, povezanega s pripravo in pošteno predstavitvijo računovodskih izkazov, ki ne vsebujejo pomembno napačne navedbe zaradi prevare in napake, izbiro in uporabo ustreznih računovodskih usmeritev ter pripravo računovodskih ocen, ki so utemeljene v danih okoliščinah.

Odgovornost revizorjev

Naša odgovornost je izraziti mnenje o teh računovodskih izkazih na podlagi revizije. Revizijo smo opravili v skladu z mednarodnimi standardi revidiranja. Ti standardi zahtevajo od nas izpolnjevanje etičnih zahtev ter načrtovanje in izvedbo revizije za pridobitev sprejemljivega zagotovila, da računovodski izkazi ne vsebujejo pomembno napačne navedbe.

Revizija vključuje izvajanje postopkov za pridobitev revizijskih dokazov o zneskih in razkritjih v računovodskih izkazih. Izbrani postopki so odvisni od revizorjeve presoje in vključujejo tudi ocenjevanje tveganj napačne navedbe v računovodskih izkazih zaradi prevare ali napake. Pri ocenjevanju teh tveganj prouči revizor notranje kontroliranje, povezano s pripravljanjem in poštenim predstavljanjem računovodskih izkazov družbe, da bi določil okoliščinam ustrezne revizijske postopke, ne pa, da bi izrazil mnenje o uspešnosti notranjega kontroliranja družbe. Revizija vključuje tudi

ovrednotenje ustreznosti uporabljenih računovodskih usmeritev in utemeljenosti računovodskih ocen posloводства ter ovrednotenje celotne predstavitve računovodskih izkazov.

Verjamemo, da so pridobljeni revizijski dokazi zadostna in ustrezna podlaga za naše revizijsko mnenje.
Mnenje

Po našem mnenju so računovodski izkazi v vseh pomembnih pogledih poštena predstavitev finančnega stanja povezanih družb **LIV HIDRAVLIKA IN KOLESA, d. o. o. in LIV NOVA d. o. o.** na dan 31. decembra 2010, ter njenega poslovnega izida in denarnih tokov za tedaj končano poslovno leto v skladu s slovenskimi računovodskimi standardi.

Ne da bi izražali mnenje s pridržkom opozarjamo, da izguba tekočega poslovnega leta skupaj s prenesenimi izgubami presega polovico osnovnega kapitala. Izgube ni mogoče pokriti v breme prenesenega dobička ali rezerv, kar pomeni, da je družba v smislu Zakona o finančnem poslovanju, postopkih insolventnosti in prisilnem prenehanju (Uradni list RS, št. 126/07, 40/09 in 59/09) dolgoročno plačilno nesposobna. Uprava družbe niti v letu 2010 ni uspela uresničiti sklepa o odprodaji programa hidravličnih dvigal, prizadevanja za reorganizacijo in optimizacijo poslovanja pa se že odražajo v boljšem poslovnem izidu leta 2010.

Poslovno poročilo je skladno z revidiranimi računovodskimi izkazi.

V Ljubljani, 24. junija 2011

Marta Juvan
Pooblaščenka revizorka
Rödl & Partner
Družba za revizijo in davčno svetovanje, d.o.o.
Ljubljana 1

Družba Rödl & Partner d. o. o., Litostrojska cesta 44D, 1000 Ljubljana je vpisana v sodni register pri Okrožnem sodišču v Ljubljani pod številko vložka 1/31968/00 in v register revizijskih družb pri Slovenskem inštitutu za revizijo. Osnovni kapital družbe znaša 8.763,00 EUR.